

**METODICKÝ MATERIÁL
PRE STRATÉGIU RIEŠENIA PROBLEMATIKY
PRÍSTUPNOSTI VZDELÁVANIA V SÚLADE
SO STRATÉGIOU INKLUZÍVNEHO PRÍSTUPU
VO VÝCHOVE A VZDELÁVANÍ**

MANUÁL DEBARIERIZÁCIE ŠKÔL A ŠKOLSKÝCH ZARIADENÍ

2022



**MINISTERSTVO
ŠKOLSTVA, VEDY,
VÝSKUMU A ŠPORTU
SLOVENSKEJ REPUBLIKY**

Obsah

1. Východiská manuálu debarierizácie škôl a školských zariadení	4
2. Legislatívny rámec debarierizácie škôl a školských zariadení v Slovenskej republike	5
3. Základné definície	6
4. Súčasný stav a spoločenská potreba	7
5. Hlavný cieľ manuálu	9
5.1. Diverzifikované ciele manuálu	10
5.1.1. Architektonická prístupnosť a bezbariérovosť	10
5.1.2. Informačná prístupnosť a bezbariérovosť	11
5.1.3. Ostatné bariéry a ich postupné odstraňovanie	11
6. Priority manuálu	12
6.1. Jednoduchosť opatrení	12
6.2. Minimum byrokracie	12
6.3. Kontrolovateľný proces	12
6.4. Objektívna bezbariérovosť ako základ	12
6.5. Transparentnosť finančných a rozhodovacích procesov	13
6.6. Analýzy	13
7. Základné piliere manuálu	14
7.1. Systém	14
7.2. Financie	14
7.3. Kontrola	14
7.4. Podmienky pre technické riešenia	15
7.5. Pozícia a podmienky pre zriaďovateľa	15
7.6. Základné etapy debarierizácie školského prostredia v zmysle úrovni vzdelávania	16
8. Posudzované prvky bezbariérovosti v zmysle hlavného cieľa manuálu	17
9. Nástrojová štruktúra pre plnenie cieľov manuálu a jeho následného spracovania	18
9.1. V kompetencii gestora výzvy	18
10. Udržateľnosť projektov	19
11. Základná etapizácia odstránenia bariér	20
Potenciálne zdroje	22
Systém kontroly a monitoringu efektivity riešení	22
12. Očakávané dopady	23
13. Riziká	24
14. Závazný technický dodatok podmienok bezbariérovosti k pilotnej výzve MŠVVŠ SR pre stredné školy na Slovensku	25
14.1. Zadefinovanie úlohy žiadateľa o podporu	25
14.2. Základné podmienky pre dodávané riešenia a technické zariadenia	26

14.3.	Základné stavebno-technické podmienky pre bezbariérovosť stredných škôl.....	26
14.4.	Základné požiadavky informačno-komunikačnej prístupnosti stredných škôl.....	29
14.5.	Nástroje na bezbariérovosť inštalované v škole pred zapojením do výzvy MŠVVŠ SR.....	31
14.6.	Riziká, ktoré môžu vzniknúť pri riešení objektívnej bezbariérovosti	31
14.7.	Spolupráca školy a školského zariadenia s odborníkmi, komunitou a organizáciami v oblasti bezbariérovosti.....	32
15.	Predpisy a dokumenty	34
16.	Grafická príloha - Základné stavebno-technické štandardy pre bezbariérovosť stredných škôl k pilotnej výzve MŠVVŠ SR	35
16.1.	PEŠIE KOMUNIKÁCIE	36
16.2.	VSTUP DO BUDOVY	38
16.3.	RAMPA	40
16.4.	ZVISLÁ ZDVÍHACIA PLOŠINA.....	43
16.5.	ŠIKMÁ SCHODISKOVÁ PLOŠINA	44
16.6.	VSTUPNÉ DVERE.....	45
16.7.	VSTUPNÁ HALA A CHODBY	48
16.8.	SCHODY	50
16.9.	VÝŤAH	52
16.10.	ŠATNE.....	53
16.11.	HYGIENICKÉ PRIESTORY	55
16.12.	PRIESTORY NA VÝUČBU	56
16.13.	JEDÁLEŇ	60
16.14.	KNIŽNICA.....	61
16.15.	UBYTOVACIE ZARIADENIA.....	62

1. Východiská manuálu debarierizácie škôl a školských zariadení

Tento materiál vznikol ako základný koncepčný a strategický materiál v zmysle kompetencií Ministerstva školstva, vedy, výskumu a športu Slovenskej republiky (ďalej len „ministerstvo školstva“) a to na základe potreby zabezpečiť bezbariérovú prístupnosť vzdelávacích zariadení všetkých úrovní v súlade s právnymi predpismi a Stratégiou inkluzívneho prístupu vo výchove a vzdelávaní (ďalej len „Stratégia“) prijatej Vládou Slovenskej republiky v roku 2021. Cieľom tohto dokumentu je vytvorenie a nastavenie systému, metodiky a mechanizmov pre systematickú prípravu, realizáciu a postimplementačné obdobie, ako aj vytvorenie podkladov pre vydanie výziev v riešenej oblasti a problematike.

Bezbariérové prostredie je jednou zo základných podmienok pre realizáciu inkluzívneho vzdelávania. Tento materiál je platný pre všetky podporné schémy a nástroje určené na rozvoj vzdelávania všetkých úrovní vrátane rozširovania kapacít škôl a školských zariadení.

Manuál debarierizácie škôl a školských zariadení (ďalej len „manuál“) vychádza z opatrení zadefinovaných v **Stratégii, Pláne obnovy a odolnosti, Komponent 6: Dostupnosť, rozvoj a kvalita inkluzívneho vzdelávania na všetkých stupňoch vzdelávania¹, ako aj ďalších medzinárodných nariadení platných pre prostredie Slovenskej republiky**. Manuál priamo nadväzuje na aktivity definované v bode Investícia 1. Debarierizácia školských budov na všetkých úrovniach vzdelávacieho systému:

- Pripraví sa **Akčný plán debarierizácie**, ktorý zdefinuje presnú postupnosť krokov pri odstraňovaní fyzických, informačných a technologických bariér v školskom prostredí.
- Bezbariérovosť budov sa ukotví aj legislatívne, nové školské zariadenia budú budované na **základe nových princípov univerzálneho navrhovania/dizajnu ako bezbariérové**.
- **Definícia štandardov debarierizácie a vytvorenie manuálu debarierizácie:**
 - Manuál bude obsahovať informácie, na základe ktorých budú zriaďovatelia škôl schopní odstrániť fyzické, informačné a technologické bariéry v školskom prostredí spolu s odporúčanými technickými parametrami tak, aby riešenie bolo objektívne bezbariérové do doby novelizácie stavebnej legislatívy Slovenskej republiky a zároveň v súlade s medzinárodnými štandardami, dohovormi, smernicami, normami a vyhláškami.
 - Manuál **zdefinuje štandardy debarierizácie** tak, aby zodpovedali skutočným potrebám osôb so zdravotným znevýhodnením a rešpektovali **princípy univerzálneho navrhovania/dizajnu**. Bude založený na holistickom prístupe, ktorý zabezpečí plnú participáciu na živote školy (t.j. zdefinuje štandardy, ktoré vytvoria **inkluzívny priestor v rámci celej školy** a nebudú sa zameriavať len na odstraňovanie najväčších bariér napr. v rámci vstupu do školy).
 - Okrem **priestorových štandardov** (napr. technická špecifikácia pre stavebné úpravy) zdefinuje manuál aj **štandardy postupu pri debarierizácii budov škôl** (spolupráca školy s odborníkmi, komunitou a pod.).

¹ https://www.planobnovy.sk/site/assets/files/1045/komponent_06_inkluzivne_vzdelavanie_1.pdf

Manuál nadväzuje na **Stratégiu**, ktorú schválila vláda Slovenskej republiky 8. decembra 2021. Slovenská republika pri implementácii princípu inklúzie vo výchove a vzdelávaní vychádza z myšlienky, že **inklúzia sa týka všetkých aktérov v školskom prostredí**. Teda všetkých detí, žiakov, študentov, učiteľov, vychovávateľov, rodičov i ďalších aktérov vo výchove a vzdelávaní. Súčasťou stratégie je aj **PRIORITNÁ OBLASŤ Č. 4: DEBARIERIZÁCIA ŠKOLSKÉHO PROSTREDIA. Univerzálne navrhovanie a univerzálny dizajn prirodzene inkluzívneho školského prostredia**.

2. Legislatívny rámec debarierizácie škôl a školských zariadení v Slovenskej republike

Manuál poskytuje jednotné riešenia z hľadiska základných ľudskoprávných dokumentov, legislatívnych a normatívnych požiadaviek na univerzálne a bezbariérové navrhovanie, ktoré sú platné v Slovenskej republike:

- **Dohovor OSN o právach osôb so zdravotným postihnutím**² (ďalej len „Dohovor OSN“), ktorý Slovenská republika ratifikovala v roku 2010, definuje požiadavky **univerzálneho navrhovania** (v článku 2), **prístupnosti** (v článku 9) a **inkluzívneho vzdelávania** (v článku 24);
- **Vyhláška č. 532/2002 Z. z. MŽP SR**, ktorou sa ustanovujú podrobnosti o všeobecných technických požiadavkách na výstavbu a o všeobecných technických požiadavkách na stavby užívané osobami s obmedzenou schopnosťou pohybu a orientácie (ďalej len Vyhláška č. 532/2002); základné požiadavky sú uvedené v **štvrtej časti** Vyhlášky č. 532/2002 a konkrétne technické požiadavky sú uvedené v **Prílohe** k Vyhláške č. 532/2002;
 - v súčasnej dobe prebieha novelizácia stavebnej legislatívy v zmysle ďalej uvedených technických noriem a ďalších opatrení k bezbariérovosti v európskom priestore;
- **Európska norma STN EN 17210 Prístupnosť a použiteľnosť zastavaného prostredia. Funkčné požiadavky** (dátum vydania: 1. 7. 2021, anglická verzia EN 17210:2021 Accessibility and usability of the built environment - Functional requirements). Táto norma popisuje základné, minimálne funkčné požiadavky a odporúčania pre prístupné a použiteľné fyzické prostredie podľa princípov univerzálneho navrhovania/dizajnu (Universal Design) a navrhovania pre všetkých (Design for All), ktoré umožnia rovnocenné a bezpečné používanie prostredia širokému spektru používateľov vrátane osôb so zdravotným znevýhodnením;
- Technická norma **TNI CEN/TR 17621 Prístupnosť a použiteľnosť zastavaného prostredia. Kritéria a špecifikácie technických parametrov** (dátum vydania: 1. 9. 2021, anglická verzia: Accessibility and usability of the built environment - Technical performance criteria and specifications.), ktorá podrobnejšie špecifikuje parametre k norme **STN EN 17210**.
- Smernica Európskeho parlamentu a **Rady EÚ č. 2019/882 zo 17. apríla 2019 o požiadavkách na prístupnosť výrobkov a služieb** (ďalej len smernica Rady EÚ č. 2019/882), ktorá sa vzťahuje napríklad na počítačové hardvérové systémy a operačné systémy pre spotrebiteľov, elektronické knihy a špecializovaný softvér, audiovizuálne a mediálne služby.

² Dohovor OSN o právach osôb so zdravotným postihnutím, Oznámenie Ministerstva zahraničných vecí Slovenskej republiky č. 317/2010 Z. z.

Implementačné správy k ľudskoprávnym dohovorom

Dostupné na:

https://www.mzv.sk/zahranicna_politika/ludske_prava-implemantacne_spravy_k_ludskopravnym_dohovorom

Medzinárodné zmluvy sú záväzné pre Slovenskú republiku a ich implementácia do právnych predpisov SR je v súčasnosti vykonávaný prostredníctvom Ústavy Slovenskej republiky a jej Prvého oddielu Prvej hlavy čl. 1 ods. 2 v znení: „Slovenská republika uznáva a dodržiava všeobecné pravidlá medzinárodného práva, medzinárodné zmluvy, ktorými je viazaná a svoje ďalšie medzinárodné záväzky“ a následne aj čl. 7. ods. 5 v znení: „Medzinárodné zmluvy o ľudských právach a základných slobodách, medzinárodné zmluvy, na ktorých vykonanie nie je potrebný zákon, a medzinárodné zmluvy, ktoré priamo zakladajú práva alebo povinnosti fyzických osôb alebo právnických osôb a ktoré boli ratifikované a vyhlásené spôsobom ustanoveným zákonom, majú prednosť pred zákonmi.“

3. Základné definície

Univerzálne navrhovanie/dizajn (z angl. „universal design“) je definované v Dohovore OSN (v článku 2) ako navrhovanie výrobkov, prostredia, programov a služieb tak, aby ich mohli využívať v najväčšej možnej miere všetci ľudia bez nevyhnutnosti úprav alebo špeciálneho dizajnu. Univerzálny dizajn zároveň nevylučuje asistenčné zariadenia pre určité skupiny osôb so zdravotným postihnutím, ak je to potrebné. Princípy univerzálneho navrhovania sú zamerané na vytvorenie prostredia, produktov, programov a služieb, ktoré sú rovnocenne prístupné a použiteľné, flexibilné, intuitívne použiteľné, vnímateľné, bezpečné, komfortné a priestorovo vyhovujúce pre široké spektrum jednotlivcov.

Prístupnosť (z angl. „accessibility“) je zakotvená v Dohovore OSN (v článku 9) a zahŕňa riešenia a opatrenia, ktoré zabezpečia všetkým ľuďom vrátane osôb so zdravotným postihnutím rovnocenný prístup k fyzickému prostrediu, k doprave, k informáciám a komunikácii vrátane informačných a komunikačných technológií a systémov, ako aj k ďalším prostriedkom a službám dostupným alebo poskytovaným verejnosti, a to tak v mestských, ako aj vo vidieckych oblastiach.

Osoby so zdravotným postihnutím podľa Dohovoru OSN (článku 1) a Smernice Rady EÚ č. 2019/882 (článku 3) sú osoby s dlhodobým telesným, mentálnym, intelektuálnym alebo zmyslovým postihnutím, ktoré v súčinnosti s rôznymi prekážkami môže brániť ich plnému a účinnému zapojeniu do života spoločnosti na rovnakom základe s ostatnými.

4. Súčasný stav a spoločenská potreba

Súčasný stav celkového obrazu prostredia pre vzdelávanie na Slovensku ukazuje nasledujúca tabuľka:

Školy, triedy, žiaci v školskom roku 2021/2022

Druh zariadenia		Spolu				
		školy	triedy fakulty odde- lenia 2/	deti, žiaci, študujúci		
				spolu	z toho dievč.	
Denná forma	materské školy	3102	9039	173170	83891	
	základné školy	2070	24625	468540	229771	
	základné umelecké školy	380	x	168787	115885	
	jazykové školy	38	x	17390	x	
	gymnáziá a športové stredné školy	233	3144	72776	41289	
	konzervatóriá	17	164	3197	2064	
	stredné odborné školy	416	6244	121470	55274	
	stredné školy ostatných ministerstiev	3	50	655	149	
	špeciálne školy spolu		447	4368	33062	13590
	v tom	materské školy	84	276	1886	629
		základné a špeciálne základné gymnáziá	243	3387	25078	10324
		stredné odborné školy	4	58	787	304
		odborné učilištia	11	91	651	260
		praktické školy	49	435	3894	1778
		56	121	766	295	
okrem toho školy pri zdrav. zariadeniach		54	187	1907	959	
vysoké školy I. a II. stupeň		30	122	105923	60771	
vysoké školy III. stupeň (PhD.)		x	x	3619	1876	
VŠ ostatných ministerstiev I. a II. stupeň		3	6	2456	1476	
VŠ ostatných ministerstiev III. stupeň		x	x	9	6	
Externá forma 1/	gymnáziá a športové stredné školy	1	x	460	251	
	konzervatóriá		x			
	stredné odborné školy	7	x	10663	7281	
	stredné školy ostatných ministerstiev	1	x	11	4	
	vysoké školy I. a II. stupeň			20552	14137	
	vysoké školy III. stupeň (PhD.)	x	x	2614	1122	
	VŠ ostatných ministerstiev I. a II. stupeň			1233	640	
VŠ ostatných ministerstiev III. stupeň	x	x	240	99		

1/ Do počtu škôl sa započítavajú tie školy, ktoré organizujú len externú formu štúdia.

2/ Počty tried súhrnne za dennú a externú formu štúdia

Zdroj: https://www.cvtisr.sk/cvti-sr-vedecka-kniznica/informacie-o-skolstve/statistiky/statisticka-rocenka-publikacia/statisticka-rocenka-suhrnne-tabulky.html?page_id=9603

Na základe údajov v tabuľke je zrejmé, že Slovenská republika má široké kapacitné možnosti pre vzdelávanie, ktoré však v niektorých úrovniach nedosahujú potrebný potenciál pre zabezpečenie vzdelania každého jednotlivca, čo je témou pre ďalšie oblasti riešenia, ktoré musí byť v korelácii s týmto dokumentom.

Situácia na Slovensku z hľadiska bezbariérovej prístupnosti školského prostredia nie je uspokojivá. Bariéry sú identifikované najmä v súvislosti s fyzickým prostredím (architektonické bariéry), avšak v školskom prostredí existujú aj ďalšie bariéry, napr. v komunikácii (komunikačné bariéry), v prístupe k informáciám (informačné bariéry), v myslení (psychické bariéry), ale aj v prístupe k ľuďom (sociálne bariéry), či vo vhodnosti prostredia pre osoby so zvýšenou zmyslovou citlivosťou. Pre ich elimináciu je dôležité stanovenie pravidiel (v oblasti debarierizácie existujúceho prostredia aj v tvorbe inkluzívneho školského prostredia metódou univerzálneho navrhovania), pochopenie princípov univerzálnej prístupnosti prostredia a postupné zavádzanie systematických krokov vrátane vzdelávania kľúčových aktérov.

Doterajšie chápanie bezbariérovosti bolo často nastavené len na čiastkové riešenia debarierizácie, ako napríklad na vybudovanie bezbariérového vstupu do budovy. Deklarované bezbariérové riešenia často nespĺňajú základné požiadavky ustanovené v právnych predpisoch Slovenskej republiky, napr. dĺžka a sklon rampy, šírka dverí, prístupnosť informácií a podobne. Debarierizácia a prístupnosť je spoločnosťou chápaná veľmi vágne, neexistujú systémové opatrenia a kontrolné mechanizmy vedúce k zlepšeniu súčasného stavu. Z tohto dôvodu je návrh jednotných (univerzálne platných) stratégií a opatrení v oblasti debarierizácie veľmi dôležitý. Pozornosť by mala byť sústredná najmä na vytvorenie **komplexného inkluzívneho prostredia** metódou **univerzálneho navrhovania/dizajnu**, zahŕňajúc prístupnosť prostredia rešpektujúceho jednotlivcov s rôznym zdravotným znevýhodnením vrátane osôb so zvýšenou zmyslovou citlivosťou, ako aj prístupnosť informačných a komunikačných zdrojov/nástrojov, vzdelávacích metód, materiálov a podobne. Výskumné a školiace centrum bezbariérového navrhovania CEDA na Fakulte architektúry a dizajnu STU v Bratislave vytvorilo viacero publikácií a metodík³ zohľadňujúcich princípy univerzálneho navrhovania v tvorbe inkluzívneho prostredia v súlade s Dohovorom OSN o právach osôb so zdravotným postihnutím.

Aktuálna stavebná legislatíva nedostatočne akceptuje problematiku univerzálnej - bezbariérovej prístupnosti. Dohovor OSN o právach osôb so zdravotným postihnutím však jednoznačne ustanovuje požiadavku implementovať univerzálny dizajn/navrhovanie do právnych predpisov SR. Absentuje harmonizácia legislatívy, to znamená premietnutie opatrenia z jedného zákona do ďalších zákonov, ktoré sú viazané k bezbariérovosti v kompetencii iných rezortov. Na základe týchto skúseností, zistení a faktov je potrebné postupovať zmenami smerom zdola, od praktických znalostí po ich overenie pre národný systém a následne pre novelizácie zákonov a vyhlášok s pravidelnou aktualizáciou, ktorá by mala odrážať medzinárodné zmluvy, ako aj parametre používaných kompenzačných pomôcok.

³ ČEREŠŇOVÁ, Zuzana - ROLLOVÁ, Lea. Tvorba inkluzívneho vysokoškolského prostredia. 1. vydanie. Bratislava : Nakladateľstvo STU, 2015;

ČEREŠŇOVÁ, Zuzana - ROLLOVÁ, Lea - KONČEKOVÁ, Danica. Hodnotenie prístupnosti architektonického prostredia vysokých škôl na Slovensku. 1. vyd. Bratislava : SPEKTRUM STU, 2018;

ROLLOVÁ, Lea - SAMOVÁ, Mária - ČEREŠŇOVÁ, Zuzana - KONČEKOVÁ, Danica - KORČEK, Pavol. Identifikácia architektonických bariér v prostredí: Vysoké školy a študentské domovy. 1. vydanie. Bratislava : Nakladateľstvo STU, 2015

- V súčasnej dobe na úrovni Európskej únie vzniká sektorové riešenie v zmysle **zosúladovania pravidiel** prístupnosti, interoperability a mobility pre jednotlivé oblasti života v členských krajinách Európskej únie, do ktorého spadá aj oblasť vzdelávania. Príkladom je **jednotná Európska norma STN EN 17210** Prístupnosť a použiteľnosť zastavaného prostredia. Funkčné požiadavky (dátum vydania: 1. 7. 2021, anglická verzia EN 17210:2021 Accessibility and usability of the built environment - Functional requirements), ktorá je platná aj v Slovenskej republike a na základe tejto normy bude potrebné zosúladiť právne predpisy.

K problematike bezbariérovosti na medzinárodnej úrovni je potrebné uviesť aj dohodu krajín OSN, ktoré sa združujú v organizácii WDU (*World Disabled Union*) so sídlom v Istanbule, kde ako základný výstup a dohovor je označovaný dokument *Akreditačný systém WDU* z roku 2016. Predmetný dokument uvádza *Všeobecné normy pre osoby so zdravotným postihnutím* a spôsob ich posudzovania (tzv. systém USTAD). V zmysle týchto záverov OZ Bez bariéry – Národná platforma proti bariéram a Technická univerzita v Košiciach vydali v novembri 2021 odbornú publikáciu s názvom *Medzinárodné štandardy prístupnosti pre prostredie Slovenskej republiky*, ktorá je zosúladením viac ako 1400 technických noriem a ustanovení k bezbariérovosti, a ktorá vznikla na základe potreby objektívnej prístupnosti a bezbariérovosti pre prostredie Slovenska a je použiteľná aj v medzinárodnom prostredí. V tomto prípade sa nejedná o jedinú publikáciu k tejto oblasti, ktorú je možné využiť pre prípravu systému bezbariérovosti na Slovensku, obdobné publikácie vytvorili aj ďalšie akademické inštitúcie.

Štruktúra vzdelávania a zamestnanosti bude odrážať konkrétne prostredie a potreby ekonomiky krajín v súlade s technologickým a technickým pokrokom, čo už v súčasnej dobe môže naštartovať rozvoj inovatívnych technológií. Vzhľadom k tomu, že tejto problematike sa bude venovať nejuden vládny materiál, bezbariérovosť musí byť uvedená nielen v kapitolách týkajúcich sa zamestnanosti, ale aj vzdelávania a v nastaveniach sociálnych a iných podporných schém a nástrojov. Bezbariérové prostredie a informačná prístupnosť v tomto prípade sú a budú investíciami do budúcnosti.

5. Hlavný cieľ materiálu

Hlavným cieľom manuálu je vytvorenie systému, metodiky, štandardov a kontroly pre univerzálnu objektívnu prístupnosť škôl a školských zariadení, ktoré by malo byť nastavené aj pre možnosť rozširovania v zmysle technického pokroku aj pre budúce obdobia.

Nastavenie manuálu riešení prístupnosti musí umožňovať v budúcnosti aktualizácie, ktoré budú potenciálne nutné pre zabezpečenie komplexného inkluzívneho prostredia vrátane odstraňovania nehmotných bariér, napr. informačných.

Súčasťou materiálu je aj **návrh na nastavenie etapizácie opatrení a priorít** vo vzťahu k celkovému zlepšeniu prostredia škôl a školských zariadení v oblasti prístupnosti.

5.1. Diverzifikované ciele manuálu

Bezbariérovosť je široký pojem, ktorý zasahuje do každej oblasti života najmä osôb s obmedzenou schopnosťou pohybu a orientácie. Na základe toho pristupujeme k diverzifikácii základných oblastí bezbariérovosti a cieľov zlepšenia školského prostredia tak, aby boli zohľadnené všetky formy a rozsahy obmedzenia, čo vyžadujú nielen medzinárodné dohovory, ale hlavne potreby cieľovej skupiny.

5.1.1. Architektonická prístupnosť a bezbariérovosť

Základnou skupinou bariér, ktorých odstraňovanie je aj najviac finančne nákladné, je skupina architektonických bariér. Prostredie školských zariadení a areálov je potrebné **riešiť komplexne podľa princípov univerzálneho navrhovania** – navrhovania pre všetkých, nie iba čiastkovými úpravami ako napríklad inštalovaním schodiskovej plošiny pre osoby na vozíku pri vstupe do budovy. Cieľom univerzálneho navrhovania je dosiahnutie takého prostredia, ktoré bude prístupné, komfortné a bezpečné pre všetkých jeho užívateľov v čo najväčšej možnej miere. **Celkový bezbariérový koncept** musí zahŕňať bezbariérové sprístupnenie exteriérových plôch, parkovania a vstupu do objektu, bezbariérové prekonávanie výškových rozdielov, bezbariérové hygienické zariadenia, prístupnosť učebných priestorov, šatňových priestorov, telocvične, stravovacích priestorov a ďalších priestorov školských budov a areálov.

Architektonická prístupnosť sa považuje za objektívnu vtedy, keď je bezbariérovosť vytvorená od miesta prístupu, tzv. referenčného bodu (parkovisko, parkovacie miesto, chodník, zastávka MHD a pod.) na všetky miesta v rámci školských budov a areálov rovnocenným spôsobom pre všetkých jednotlivcov. Pri tvorbe všetkých školských zariadení sa musí klásť dôraz aj na vytvorenie bezpečného a priateľského prostredia s dostatkom orientačných prvkov a ľahko vnímateľným dispozičným usporiadaním jednotlivých priestorov, ako aj dostatkom oddychových priestorov. Súčasťou vzdelávania sú aj vyučovacie predmety spojené s pohybom v telocvičniach, vonkajšom prostredí, ale aj na školských športoviskách, štadiónoch a podobne. Aj na týchto aktivitách je potrebné zabezpečiť bezbariérový prístup všetkým jednotlivcom nielen v prostredí, v ktorom sa cvičí, či športuje, ale aj v zázemí, ako sú hygienické priestory, sprchy, šatne a podobne.

Školy a školské zariadenia, ktoré majú športové priestory a priestranstvá môžu tieto priestory **poskytovať aj pre voľnočasové aktivity verejnosti**, preto je potrebné bezbariérové sprístupnenie týchto priestorov pre viaceré skupiny osôb so zdravotným znevýhodnením, či osôb po chorobe alebo úraze, ktoré chcú športovať. Je vhodné takéto zariadenia/priestory/priestranstvá ponúknuť aj organizáciám, ako je napr. Slovenský paralympijský výbor pre možnosť rozvoja parašportu a aktivít ich členom a osobám, ktoré prejavia o takéto aktivity záujem. Vhodným nastavením s nástrojmi verejných samospráv je tak možné vytvoriť ďalší nástroj, ktorý v rámci škôl a školských zariadení môže **slúžiť verejnosti**.

Z uvedených dôvodov považujeme **odstránenie architektonických bariér ako prioritné**.

5.1.2. Informačná prístupnosť a bezbariérovosť

Pre úspešné vzdelávanie všetkých aktérov vzdelávania je potrebný dostatočný príjem kvalitných informácií v takom formáte, ktorý je prístupný jednotlivcom s príslušným druhom a stupňom postihnutia, a ktorý im umožní informácie efektívne prijať, podľa potreby ich spracovať, uchovať a následne na ne reagovať.

Vychádzajúc z poznania, že zdravotné znevýhodnenie v konfrontácii s fyzickým, sociálnym a kultúrnym prostredím, významne znevýhodňuje jednotlivcov so zdravotným znevýhodnením, je potrebné vytvárať primerané podmienky pre ich vzdelávanie. Každý jednotlivec má právo na kvalitné a v dostatočnom množstve poskytnuté/ponúknuté informácie, ktoré mu zabezpečia štandard v kvalite jeho života, efektívnu orientáciu nielen v priestore, ale aj v bežných denných situáciách. K tomu je potrebné ponúknuť a zabezpečiť vhodné kompenzačné pomôcky, ich pružnejší technologický vývoj a pod.

Komunikačne vhodné prostredie poskytujúce užívateľovi dostatočné množstvo a kvalitu informácií sa musí vyvíjať synchronne s potrebami jednotlivcov so zdravotným znevýhodnením, a to aj vo vzdelávacom prostredí. Druhú rovinu možností získavania a spracovania informácií predstavujú kompenzačné pomôcky a asistenčné technológie, najmä ich dostupnosť a užívateľská nenáročnosť. Keďže technologický vývoj kompenzačných pomôcok pre osoby so zdravotným postihnutím výrazne predbehol súčasný stav prostredia, je potrebné oveľa pružnejšie a adekvátnejšie na tento vývoj reagovať.

Vo vzťahu k tejto skupine bariér sa nejedná iba o bariéry v prístupe k digitálnym informáciám, ale aj o získavanie informácií poskytovaných tzv. klasickým spôsobom, ako sú napr. printové materiály (knihy, učebnice, pracovné zošity a ďalší edukačný materiál), tabuľa a kriedy, resp. ich farba.

Vzhľadom k tomu, že problematika informačnej prístupnosti je spojená s printovými, elektronickými a inými formami informácií, jej široký záber žiada dlhší časový priestor na riešenie ako je termín na vytvorenie manuálu a prvej etapy realizácie bezbariérovosti. Preto bude podrobnejšie spracovaná v druhej etape riešenia problematiky komplexnej bezbariérovosti škôl a školských zariadení do Q2 2023.

5.1.3. Ostatné bariéry a ich postupné odstraňovanie

Vyššie uvedené bariéry a prekážky nielen v rámci vzdelávania, ale aj uspokojovania každodenných potrieb jednotlivcov nie sú jedinými bariérami, ktoré je potrebné riešiť a postupne eliminovať.

V rámci skupiny „ostatných bariér“ môžeme hovoriť o bariérach sociálnych, psychologických, komunikačných a ďalších, ktoré majú vplyv na kvalitu života. Väčšina z nich je v kompetencii hlavne rezortu Ministerstva práce, sociálnych vecí a rodiny SR, ale náležitú pozornosť je potrebné venovať im aj v rámci vzdelávania, prípadne výkonu zamestnania v školách a školských zariadeniach.

6. Priority manuálu

6.1. Jednoduchosť opatrení

Každý systém je zložitý podľa počtu svojich článkov. Preto v rámci tohto manuálu navrhujeme systém čo najjednoduchší, ktorého predpokladaný výsledný efekt by mal byť adekvátny potrebám cieľovej skupiny a technickým možnostiam. Tento princíp sa objavuje stále častejšie v riešeniach v zahraničí, kde napr. každé bezbariérové riešenie má aj svoj zodpovedný subjekt, ktorý spĺňa potrebné odborné a ostatné podmienky vydané v zadaní výzvy, či verejného obstarávania. Všeobecne platí názor, že je potrebné určiť subjekt, ktorý je zodpovedný za prevádzku a bežnú prevádzkovú údržbu a subjekt, ktorý je zodpovedný za odborné zásahy.

6.2. Minimum byrokracie

Jednoduchosť nastavenia systému pre prípravu výziev a nástrojov podporného charakteru je zásadným faktorom v dnešnej dobe, ktorý je možné prostredníctvom digitálneho prepojenia úradov a inštitúcií využiť pre proces prípravy projektu tak, aby sa minimalizovalo riziko byrokracie. Toto má vplyv na prípravu projektov, kedy formálne prílohy a rozsiahla administratívna činnosť súvisiaca s projektom je často dominantnejšia, ako celková odborná časť projektu. To sa odrazí následne aj v kvalite riešenia projektu.

6.3. Kontrolovateľný proces

Každý proces v rámci prípravy, realizácie a nastavenia udržateľnosti projektu musí byť kontrolovateľný. Nastavenie kontroly je samostatnou časťou systému bezbariérovosti aj vzhľadom k tomu, že súčasný systém je nedostatočný, bude potrebné tvoriť právne predpisy v tejto oblasti spolu s kontrolnými inštitúciami štátu. Jeho nastavenie musí vychádzať z potrieb a zo základných faktorov pre kontrolu v zmysle smerníc a nariadení Európskej komisie.

Kontrola procesov musí odrážať oblasti:

- Kontrola podmienok výzvy v zmysle formálnosti a príloh
- Kontrola technických opatrení nutných pre zabezpečenie bezbariérovosti prostredia z podporných nástrojov výzvy
- Kontrola ucelenosti etapy riešenia tak, aby bolo možné nastaviť v ďalších etapách iné nástrojové potenciály

6.4. Objektívna bezbariérovosť ako základ

Hlavným cieľom každého projektu pre vytvorenie výzvy je bezbariérovosť v zmysle zadania výzvy a nastavenia jej parametrov. Preto je potrebné dodržať základnú ideu výzvy, ktorou je **vytvorenie prostredia bez bariér – prostredia prístupného pre všetkých v súlade s princípmi univerzálneho navrhovania**. **Objektívna bezbariérovosť** je stav prostredia, kedy môže každý človek vrátane osôb s obmedzenou schopnosťou pohybu alebo orientácie bezpečne a samostatne využívať takýto priestor, či priestranstvo bez nutnosti asistencie ďalšej osoby, či niekoľkých osôb. To isté platí pre príjem, spracovanie a spätnú väzbu na informácie, ktoré jednotlivec prijíma, a na ktoré má reagovať.

6.5. Transparentnosť finančných a rozhodovacích procesov

Verejné finančné prostriedky podliehajú legislatívnym podmienkam pre ich využitie a z týchto zdrojov bude riešená podpora škôl a školských zariadení pre vytvorenie prístupného prostredia. K tomu je potrebné zohľadniť skutočnosť, že niektoré prvky a technické pomôcky a zariadenia potrebné pre bezbariérový pohyb najmä osôb s obmedzenou schopnosťou pohybu sú finančne náročnejšie, ale na strane druhej by mali vykazovať vyššiu kvalitu, vyhovujúce parametre a dobu záruky pre bezpečné používanie za podmienok, ktoré výrobca uvádza.

Porovnávanie nákladovosti zariadení a pomôcok, ktoré sú používané pre osoby s obmedzenou schopnosťou pohybu s nákladovosťou zariadení pre bežné používanie preto vyžaduje kontrolu finančných procesov a cien za konkrétne riešenia, ktoré budú vyplývať zo znenia výzvy. Každý proces a každá položka preto musí byť kontrolovateľná a jednoznačne určená už v projekte tak, aby hodnotiteľ projektu vedel zväžiť a overiť nákladovosť danej položky.

6.6. Analýzy

Potreba analýz konkrétneho prostredia pred vydaním výzvy a prípravy následných podporných nástrojov vychádza z aktuálneho stavu legislatívy a nariadení, ktoré nie sú adekvátne súčasnému prostrediu a stavu technických nástrojov na bezbariérovosť prostredia. Preto boli oslovené materské, základné a stredné školy formou krátko dotazníka s cieľom zistiť ich súčasný stav. Čím konkrétnejšie informácie zadávateľ výzvy získa, tým konkrétnejší a objektívnejší môže byť stav nastavenia výzvy, zadania a podmienok. Očakávaným výsledkom sú efektívne a ekonomicky korektné riešenia.

Prvotné analýzy sú spracované a vyhodnotené tak, aby bolo možné štatisticky vypracovať potrebné nastavenia nielen pre toho, kto informácie analytického charakteru podáva, ale aj pre národné prostredie, nakoľko v tejto oblasti neexistuje dostatočný zdroj informácií, z ktorého by sa dalo vychádzať. Štatistickým spracovaním je možné získať nasledovné informácie, ktoré môžu byť použité pre ďalšie obdobia ako základný zdroj, ktorý je potrebné aktualizovať na základe vykonaných úprav a technických a iných riešení.

Dotazník určený pre príslušné školy a školské zariadenia umožňovať získať nasledovné informácie, ktoré je možné štatisticky rozpracovať podľa:

- typu školy,
- regiónu,
- počtu žiakov,
- zamerania školy, a pod.

Informácie, ktoré sú dostupné z primárneho získania informácií zo škôl a školských zariadení prostredníctvom dotazníka:

- analýzy prostredia pred vstupom pomoci a podpory (pred realizáciou požadovaných opatrení),
- nutné opatrenia,
- dopady po realizácii opatrení.

7. Základné piliere manuálu

7.1. Systém

V tomto prípade je myslený súbor metodických opatrení, podmienok a postupov na riešenie bezbariérovosti škôl, ktorý je potrebné dodržať pre úspešné dosiahnutie cieľa. Nastavenie systému je základným faktorom nielen pre výzvy, ale aj pre štátny systém, pre zriaďovateľov a vedenia škôl a školských zariadení. Na základe dopĺňovania a aktualizácie informácií s postupom času a vývoja je možné meniť systém podľa potrieb, napr. vypustením niektorých oblastí riešenia, nakoľko budú už vyriešené.

Systém musí obsahovať všetky postupové kroky spojené s prípravou školy, resp. školského zariadenia, ale aj nástrojov na synergiu tak, aby výsledok bol maximálne efektívny a využiteľný v celom rozsahu, nakoľko v opačnom prípade by išlo o neefektívne využitie verejných zdrojov a práce zamestnancov škôl, školských zariadení, kompetentných úradov a inštitúcií.

7.2. Financie

Nastavenie hlavného podporného nástroja v podobe finančných zdrojov na debarierizačné opatrenia musí vychádzať z nasledovných faktorov:

- analýza prostredia súčasného stavu,
- potreby škôl a školských zariadení z hľadiska debarierizácie a vytvorenia prístupného inkluzívneho prostredia,
- nákladovosť stavebných a technických procesov a prostriedkov, ktoré sú nutné pre realizáciu debarierizácie,
- nákladovosť ostatných prípravných, režijných a ďalších aktivít spojených s debarierizáciou,
- nákladovosť prípadnej technickej asistencie pre objektívnu bezbariérovosť,
- možnosti a podmienky zdrojových potenciálov:
 - zriaďovateľa,
 - verejnej správy,
 - vyššieho územného celku,
 - rozpočtu rezortu školstva,
 - štátneho rozpočtu – celkovo,
 - nadnárodné zdroje (Plán obnovy a odolnosti, EŠIF, iné zdroje)
 - súkromné a sponzorské zdroje.

V tomto prípade nesmie dôjsť k duplicite financií a v každej výzve musí byť uvedený zoznam nástrojov, ktoré boli, sú, alebo sa predpokladá využiť z nástrojovej podpory mimo podmienok výzvy.

7.3. Kontrola

Systém kontroly by mal byť funkčný už od začiatku prípravných aktivít, nakoľko sa musí kreovať na základe súčasných podmienok. V prvej fáze prípravných aktivít funkciu kontroly zabezpečí ministerstvo školstva, v druhej etape sa predpokladá nastavenie systému kontroly v podobe monitorovacieho výboru ako samostatného orgánu, ktorý by mal postupne prevziať všetky potrebné kontrolné potreby a funkcie.

Kontrolné aktivity:

- kontrola plnenia úloh prípravnej časti debarierizácie škôl a školských zariadení,
- kontrola nastavenia metodických a systémových materiálov,
- kontrola prípravy debarierizácie všeobecne:
 - technická,
 - legislatívna,
 - finančná,
 - iné formy kontroly,
- kontrola pripravenosti školy/školského zariadenia a zriaďovateľa,
- kontrola projektového riešenia,
- kontrola celkového efektu debarierizácie škôl a školských zariadení na národné prostredie.

7.4. Podmienky pre technické riešenia

Vzhľadom k skutočnosti, že debarierizačné opatrenia a riešenia sú nákladnejšie, než obvyklé technické riešenia, navrhujú sa nasledovné technické podmienky:

- Kompletné technické riešenie a servis na dobu 10 kalendárnych rokov odo dňa inštalácie technického zariadenia vrátane príslušnej certifikácie:
 - dodanie technického zariadenia,
 - inštalácia a uvedenie do prevádzky,
 - pravidelné technické prehliadky,
 - zaškolenie osôb poverených k obsluhu, prípadne k samoobslužnej prevádzke,
 - certifikácia a oprávnenie na servis a pravidelné technické prehliadky vo vlastnej réžii a nie dodávateľským spôsobom tretieho subjektu formou subdodávky,
 - zabezpečenie servisu v prípade:
 - uviaznutia osoby: do 2 hodín od nahlásenia udalosti,
 - poruchy: do 24 hodín,
 - nezadĺženosť voči štátu alebo inštitúciám,
 - technické riešenie musí byť v súlade so súčasnými technickými podmienkami v zmysle európskych noriem platných v SR a medzinárodných štandardov prístupnosti a podmienok kompenzačných pomôcok, ktoré sú používané v súčasnom prostredí,
 - podmienky pre zodpovednosť za prevádzku a bežnú údržbu:
 - základná údržba v rámci prevádzky: škola/školské zariadenie,
 - pravidelné kontroly stavu techniky: zriaďovateľ,
 - odborný servis, opravy a technické prehliadky: dodávateľ zariadenia.

7.5. Pozícia a podmienky pre zriaďovateľa

Zriaďovateľ školy/školského zariadenia ako subjekt je spoluúčastný v procesných aktivitách nevyhnutných na objektívnu debarierizáciu školy/školského zariadenia. Faktory spoluúčasti zriaďovateľa a školy/školského zariadenia:

- spoluúčasť pri zbere vstupných informácií,
- poskytovanie informácií o demografickom vývoji (napr. počte žiakov) v danej lokalite,
- pravidelné kontroly funkčnosti dodaných zariadení v rámci projektu,
- informovanosť verejnosti o bezbariérovosti školy a v požadovanom rozsahu:

- celkovo
- čiastočne (pre aké skupiny osôb so zdravotným postihnutím).
- spoluúčasť na nastavení udržateľnosti dopadov riešení projektu.

Vzhľadom k tomu, že podporný systém je pripravovaný vrátane financií a vychádza zo súčasného stavu prostredia a potrieb je predpoklad, že zriaďovatelia sa stotožnia, že debarierizácia nie je iba deklarovanou aktivitou, ale opatrením, ktoré má zvýšiť prístupnosť školy a možnosti vzdelávania, štúdia aj vyučovania, vedeckých aktivít a podobne.

7.6. Základné etapy debarierizácie školského prostredia v zmysle úrovni vzdelávania

Vzhľadom k tomu, že problematika bezbariérovosti bola dlhodobo odsúvaná do pozadia, je stav prístupnosti na Slovensku veľmi zanedbaný. Tento fakt jasne dáva predpoklad na to, že je potrebné vytvoriť relatívne vysoké zdroje na odstránenie bariér, a to navyše za podmienky možnosti využitia rôznych finančných zdrojov. To znamená, že je potrebné vytvoriť taký systém, aby bolo možné:

- riešiť, realizovať a následne kontrolovať ucelený objem prác;
- zabezpečiť minimalizáciu rizika prekrývania finančných zdrojov, a tým pádom aj duplicity financovania;
- postupne vytvárať prístupné prostredie s cieľom celkovej bezbariérovosti a informačnej prístupnosti v plnom rozsahu a priestore vrátane vonkajších priestorov.

Základné etapy sú zadané v nasledujúcej **tabuľke kategorizácie bezbariérovosti školského prostredia**:

Cieľová skupina	Kategória	Nutné opatrenia
Osoby s obmedzenou schopnosťou pohybu	1	bezbariérový prístup do budovy a parkovanie
		bezbariérové prekonávanie podlaží
		plynulý prechod plôch a vytvorenie bezbariérových trás
		bezbariérové toalety
		bezbariérové riešenie miestností (učebne, laboratóriá a pod.)
		bezbariérové šatne a umývárne (sprcha, prebaľovací kút a pod.)
	2	bezbariérová jedáleň/kuchynka na ohrev diétnej stravy
	3	bezbariérová telocvičňa/multifunkčná miestnosť
4	bezbariérová budova ubytovacieho zariadenia školy	
5	bezbariérový vonkajší školský areál (napr. športovisko)	
Osoby so sluchovým postihnutím	6	akustické riešenie miestností
		inštalácia systémov na zosilnenie zvuku (indukčná slučka) v učebniach, zhromažďovacích miestnostiach a priestranstvách
Osoby so zrakovým postihnutím	7	zabezpečenie multisenzorického orientačno-informačného systému v budove (reliéfne orientačné plániky a pod.)
		farebne kontrastné riešenia priestorov, označenia presklených plôch
	8	zabezpečenie podlahového hmatového značenia v halových priestoroch (umelé vodiace línie)
		zabezpečenie značenia v reliéfnej latinke a v Braillovom písme

Neurodiverzn ^e osoby	9	odstránenie rušivých elementov v školskom prostredí
		vytvorenie relaxačných zón a individuálnych priestorov na vzdelávanie
Všetky osoby s rôznym znevýhodnením	10	odstránenie všetkých bariér vo vnútornom aj vonkajšom priestore a vytvorenie inkluzívneho prostredia podľa princípov univerzálneho navrhovania/dizajnu

V praktickom poňatí to znamená, že zariadenie, ktoré nemá žiadne riešenie bezbariérovosti, začne kategóriou 1 a následne môže pripájať ďalšie kategorizované riešenia tak, aby toto bolo ucelené a ukončené v plnom rozsahu, a hlavne použiteľné a funkčné podľa prevádzkových podmienok a ustanovení. V prípade, že škola/školské zariadenie niektoré opatrenia má už vyriešené, má možnosť doplniť ďalšie opatrenia tak, aby výsledným efektom bola kategória 10 – celková objektívna bezbariérovosť prostredia.

8. Posudzované prvky bezbariérovosti v zmysle hlavného cieľa manuálu

Manuál debarierizácie je pripravovaný v súlade s novými právnymi predpismi v oblasti územného plánovania a výstavby, ktoré sú aktuálne v schvaľovacom procese. Prípadné zmeny vyplývajúce po schválení právnych predpisov budú následne zapracované v manuáli debarierizácie škôl a školských zariadení.

Manuál je spracovaný v súlade s Dohovorom OSN o právach osôb so zdravotným postihnutím a normou STN EN 17210 Prístupnosť a použiteľnosť zastavaného prostredia. Funkčné požiadavky (dátum vydania: 1. 7. 2021, anglická verzia EN 17210:2021 Accessibility and usability of the built environment - Functional requirements), ktorá popisuje základné funkčné požiadavky a odporúčania na tvorbu fyzického prostredia podľa princípov univerzálneho navrhovania/dizajnu a navrhovania pre všetkých.

V roku 2010 SR ratifikovala Dohovor OSN o právach osôb so zdravotným postihnutím, ktorý definuje požiadavky univerzálneho navrhovania (v článku 2) a prístupnosti (v článku 9). Dohovor je medzinárodnou zmluvou, ktorá má podľa Ústavy Slovenskej republiky (čl.7 ods.5) prednosť pred národnými zákonmi.

Pre nastavenie parametrov bezbariérovosti je potrebné vychádzať aj z nasledovných faktorov:

- Prístup do budov musí byť bezbariérový od miesta, ktoré je napojené na miestnu infraštruktúru s tým, že na týchto častiach realizácie by sa mala zúčastňovať aj verejná samospráva, majitelia pozemkov a zriaďovateľ školy/školského zariadenia.
- Prístup do budov musí byť bezprahový, to znamená s plynulým prechodom plôch s výškovým rozdielom menším než 5 mm.
- Rozmery prístupových trás musia umožňovať bezpečný a samostatný pohyb osôb s pomocou:
 - mechanických pomôcok:
 - napr. mechanické vozíky, chodúľky, technika bielej palice a pod.
 - pomôcok s pohonom:
 - napr. elektrické vozíky, skútre pre osoby s ŤZP a pod.
 - prípadne s možnosťou asistencie druhej osoby.

- Výškové rozdiely plôch (vrátane nájazdov a výjazdov z výťahov a plošín) v budove školy/školského zariadenia musia byť nižšie ako 5 mm.
- Bezbariérové trasy a priestory musia byť vnímateľné, prípadne zreteľne označené piktogramom a pre nevidiace osoby hmatovým značením v Braillovom písme.
- Priestory musia mať dostatočné rozmery aj v prípade hromadného presunu osôb. Pre hromadné presuny osôb musí byť vypracovaná informácia pre ostatné osoby tak, aby brali ohľad na osobu s obmedzenou schopnosťou pohybu a orientácie a nedochádzalo k zbytočným kolíziám a pod.
- V prípade využívania technických zariadení na presun medzi podlažiami, musia byť zabezpečené tak, aby nedochádzalo k zneužitiu neoprávnenými osobami, k vandalizmu a poškodzovaniu zariadení s monitoringom bezpečnosti a funkčnosti a následnými opatreniami.

9. Nástrojová štruktúra pre plnenie cieľov manuálu a jeho následného spracovania

Pre bezbariérovosť je už v súčasnej dobe podporná schéma vytvorená vo fragmentárnej podobe v kompetencii niektorých rezortov. Ich kompletizácia pre zriaďovateľov a pre školy/školské zariadenia tak musí obsahovať informáciu, ktoré nástrojové štruktúry môžu využiť pre svoje potreby. Niektoré nástroje nastavujú aj verejné samosprávy, z toho dôvodu tieto informácie je potrebné zadať na úrovni krajov s konkrétnymi informáciami v ich regióne.

9.1. V kompetencii gestora výzvy

Prvým a hlavným nástrojom je pripravovaná výzva na debarierizáciu stredných škôl a následne zapracovanie výsledkov primárnych zistení a výsledkov projektu do systému a ďalších výziev pre ostatné typy škôl a školských zariadení pre nasledujúce obdobia. Ostatné nástroje udáva platná legislatíva rovnako ako možnosti a určenie ich použitia v reálnom prostredí škôl a školských zariadení.

Projektová podpora

Projektová podpora bude zverejnená po vyhlásení výzvy.

Finančná podpora

Finančná podpora je vytvorená gestorom výzvy a jej podmienky sú dané vo výzve rovnako ako oprávnenosť aktivít, nákladov a pod.

Jedným z dôležitých faktorov je eliminácia možnosti duplicity financovania potrieb z iných podporných schém a zapojenie verejných samospráv a hlavne zriaďovateľov školy/školského zariadenia, ktorá o podporu v tejto oblasti požiada.

Kontrola využitia finančných zdrojov sa vykonáva na základe kontrolných orgánov na rôznych úrovniach a mala by byť súčasťou celého systému.

Technická asistencia

Jedným z dôležitých faktorov efektivity riešení a hlavne prevencia pred tzv. skrytými nedostatkami, ktorých vplyv môže mať zásadné následky na výsledný efekt je technická asistencia. Jej zabezpečenie

určí výzva, ako aj jej znenie podľa druhu základného podporného nástroja a jeho podmienok. V rámci konkrétnych výziev budú určené aj zodpovednostné kritériá. Ich zverejnenie zabezpečí gestor výzvy. Zároveň bude prvým stupňom prirodzenej kontroly smerujúce k reálnej a objektívnej bezbariérovosti.

Nastavenie tohto faktora je dôležité hlavne z nasledovných dôvodov:

- opatrenia sa nerobia na krátke obdobia,
- systém legislatívy je nedostatočný,
- cieľom je praktická prístupnosť použiteľná v plnom rozsahu,
- projektová zotrvačnosť je v tomto prípade negatívnym prvkom.

Navrhované opatrenia vychádzajú z platných noriem, smerníc a opatrení Európskej komisie.

10. Udržateľnosť projektov

Projekt je úspešný vtedy, ak jeho dopady pretrvávajú do postimplementačnej fázy a je nevyhnutné, aby udržateľnosti projektu bola venovaná dôsledná pozornosť vrátane prenosu kompetencií spojených s udržateľnosťou tak, aby povinnosti vyplývajúce z projektu boli plynule prenesené na kompetentné inštitúcie a subjekty, ktorým bol projekt smerovaný. V tomto prípade sa jedná o:

- školu, resp. školské zariadenie,
- zriaďovateľa,
- dodávateľa technických zariadení.

Tieto subjekty by mali v zmysle svojich možností a kompetencií vytvoriť systém udržateľnosti a funkčnosti dodaných technických zariadení, hlavne funkčnosti a bezporuchovej prevádzky a v prípade poruchy, vandalizmu a podobne riešiť vzniknuté problémy na základe konkrétnej situácie. Zadanie projektu a manuál musí predpokladať aj tieto situácie a vytvoriť prostredie pre minimalizáciu vzniku rizík, hlavne na strane školy/školského zariadenia a zriaďovateľa.

Systém udržateľnosti projektu je potrebné nastaviť ako samostatné hodnotiace kritérium v popise a rozpočte projektu.

Funkčnosť projektom dodaných technických zariadení predstavuje minimálna doba využitia v praktickej prevádzke za podmienky plnej funkčnosti.

Do udržateľnosti projektu je potrebné vzhľadom na zákonné a ďalšie možnosti podporných nástrojov zahrnúť aj iné nástroje podporované inými podpornými schémami a systémami podpory do podoby vstupných informácií spojených s vylúčením ich projektového riešenia:

- nástroje v kompetencii rezortu práce, sociálnych vecí a rodiny:
 - podpora asistenčných služieb,
 - nástroje v zmysle kompenzačných pomôcok,
- nástroje v kompetencii ostatných rezortov,
- nástroje v kompetencii verejných samospráv,
- nástroje v kompetencii a možnostiach zriaďovateľa,
- stav spolupráce s ďalšími organizáciami, ktoré môžu tiež poskytnúť svoje nástroje pre celý systém bezbariérovosti školy.

11. Základná etapizácia odstránenia bariér

Nastavenie časového harmonogramu plnenia aktivít je potrebné hlavne z dôvodu koordinácie prípravných, analytických a finančných nástrojov tak, aby súčinnosť týchto faktorov umožnila maximálny prínos pre toho, komu je podpora smerovaná, t. j. systému vzdelávania ako celku v zmysle spoločenskej potreby bezbariérovosti prostredia.

Keďže v prípade tohto manuálu je potrebné začať od základných potrieb a súčasného stavu prostredia, je dôležité zvoliť bod „0“, od ktorého aktivity začnú vyvíjať svoju činnosť. V tomto konkrétnom prípade je bodom „0“ možné označiť **moment vytvorenia manuálu a následne finančného potenciálu a základného nastavenia pre jednotlivé úrovne vzdelávania**, ktorý by mal byť **východiskom pre ďalšie etapy debarierizácie prostredia škôl a školských zariadení**.

Základným faktorom, ktorý najviac ovplyvňuje všetky procesy je nastavenie analýz, finančných potenciálov a kontrolných mechanizmov pre jednotlivé etapy, ktoré by mali byť maximálne konkretizované pre efektívne pokrytie ich nákladovosti. Od nich by sa mali odvíjať ďalšie nástroje.

Rok 2022 – rok prípravy manuálu a nastavenia opatrení a etáp realizácie bezbariérovosti

V roku 2022 je zahájená príprava ministerstva školstva na postupné napojenie tohto manuálu na štátne politiky a stratégie bezbariérovosti od ich úplného začiatku a zahájenia tvorby. Pracovná skupina k debarierizácii škôl zahájila aktivity v tejto oblasti pre reálnu prístupnosť a podobne aj iné subjekty vytvárajú činnosti spojené s týmito aktivitami, ktoré je potrebné koordinovať už na národnej úrovni. Tento manuál je jednou z pilotných aktivít, ktorá sa venuje bezbariérovosti a jej systému v plnom rozsahu, preto výsledky práce, analýzy a prípravné fázy spojené s manuálom a stratégiou sú prínosom pre všetky rezorty a inštitúcie, ktoré sú kompetentné k zmene prístupnosti prostredia na Slovensku.

Ide hlavne o oblasti:

- príprava technických predpisov,
- príprava ekonomických predpisov,
- spolupráca s kompetentnými orgánmi štátu na aktualizácii merateľných ukazovateľov a indikátorov bezbariérovosti,
- príprava kontrolných ustanovení a spolupráca na nastavení kontrolných systémov na národnej úrovni,
- spoluúčasť na vytvorení národného koordinačného orgánu pre bezbariérovosť a prípravu, implementáciu a monitoring systému bezbariérovosti v plnom rozsahu spoločenskej potreby,
- vytvorenie trvalej expertnej pracovnej skupiny fungujúcej po celú dobu riešenia problematiky ako poradného orgánu ministerstva školstva,
- vytvorenie systému vzdelávania odborníkov pre bezbariérovosť.

Ministerstvo školstva je v súčasnosti prvým rezortom na Slovensku, ktorý sa začal bezbariérovosťou zaoberať systémovo a komplexne tak, že sa nerokuje iba o budúcich nastaveniach, ale aj o konkrétnych riešeniach v rámci celého rezortu a nielen v rámci niektorých sekcií. Tieto aktivity je potrebné rozšíriť pre celé národné prostredie. Nakoľko tento rezort je zároveň garantom vzdelávania, je výhodou pre celú spoločnosť, že tieto aktivity v tak širokej miere a rozsahu vznikli práve tu a je predpoklad, že celý

proces bude riešený na základe súčasných konkrétnych podmienok a nie na základe potreby vykonania deklarovaných zmien, ktoré nemusia byť tak účinné a efektívne, ako sa očakáva.

Preto sa navrhuje prepojenie expertnej pracovnej skupiny na aktivity iných rezortov, hlavne na nasledovné inštitúcie:

- Štatistický úrad Slovenskej republiky,
- Najvyšší kontrolný úrad Slovenskej republiky,
- Úrad podpredsedu vlády Slovenskej republiky,
- Ministerstvo pre investície, regionálny rozvoj a informatizáciu Slovenskej republiky,
- Ministerstvo práce, sociálnych vecí a rodiny Slovenskej republiky,
- Ministerstvo dopravy a výstavby Slovenskej republiky,
- ďalšie subjekty podľa potreby.

Do týchto aktivít by mali byť zahrnuté subjekty, ktoré sa podieľali na doterajšom postupe a tvorbe národných politík pre bezbariérovosť, nakoľko ich praktické zistenia a návrhy sú iba prínosom pre celý systém bezbariérovosti na Slovensku.

V roku 2022 začína vytvorenie a nastavenie merateľných ukazovateľov pre bezbariérovosť, ktorými by bolo možné kvantifikovať aktuálny stav bariérovosti vo všetkých oblastiach a úrovniach prostredia vzdelávania súvisiacich so vzdelávacím procesom, ako aj zmeny medzi jednotlivými časovými úsekmi. To umožní aj vyhodnocovať mieru zmeny a nastavovať kritické, ako aj cieľové hodnoty ukazovateľov bariérovosti. Systém ukazovateľov pre bezbariérovosť bude dynamický systém, umožňujúci vývoj ukazovateľov v závislosti od národných a medzinárodných štandardov a zmien v nich, v závislosti od aktuálnych potrieb populácie našej krajiny, ako aj od socio-demografických faktorov. Bude tvoriť aj základnú platformu evaluačných procesov Expertnej stratégie odstraňovania bariér na Slovensku do roku 2030 a jej následných aktualizácií za jednotlivé roky, ako aj súčasť evaluačných, resp. reportovacích materiálov ďalších relevantných subjektov.

Rok 2023

Na základe koncepčných, strategických a operatívnych riešení a zadaní konkretizácie aktivít na rok 2023, v ktorom by mala byť zverejnená minimálne jedna výzva na bezbariérovosť ďalšieho druhu/stupňa škôl a zverejnenie výsledkov vyhodnotenia pilotnej výzvy pre stredné školy s prvými dopadmi na spoločnosť, štát, systém vzdelávania a jednotlivcov.

Najneskôr v tomto roku sa navrhuje zahájiť tvorbu vedeckých prác a inovatívnych riešení pre tzv. striebornú ekonomiku, do ktorej bude nutné zahrnúť aj bezbariérovosť, zamestnanosť a zamestnateľnosť vzdelaných osôb so zdravotným znevýhodnením, vedeckých pracovníkov a pod. a pre túto oblasť vytvoriť systematickú nástrojovú podporu. Je potenciálne možné, že v tomto roku už budú v platnosti niektoré legislatívne zmeny, ktoré sa teraz navrhujú, a preto celý systém musí byť aj aktualizovateľný a priebežne aktualizovaný.

Nastavenia pre ďalšie roky budú doplnené po prijatí tohto manuálu rovnako ako zahrnuté do strategických cieľov pre jednotlivé úrovne vzdelávania a ich prostredie.

Výhľad do roku 2030

Základný a hlavný cieľ v podobe bezbariérového prostredia škôl a školských zariadení – prostredia prístupného pre všetkých, vzdelávania a vzdelávacích procesov nastaviť výhľadovo na tento rok. Z toho je možné rozčleniť jednotlivé nástroje podpory a kompetencie, metodické postupy a termíny pre jednotlivé roky a napojiť tento manuál na ostatné strategické materiály štátu a rezortu školstva tak, aby bol zabezpečený:

- systém inkluzívneho vzdelávania,
- systém debarierizácie,
- systém objektívnej legislatívy,
- systém prípravy, kariérového poradenstva a zamestnanosti jednotlivcov so zdravotným znevýhodnením,
- systém prípravy odborníkov pre objektívnu bezbariérovosť školského prostredia Slovenskej republiky.

V roku 2030 je cieľom debarierizované prostredie najmä materských, základných škôl a stredných škôl, ktoré je viazané na účelovo alokované finančné zdroje (potrebu ich vytvorenia), vzhľadom k ich objemu, ktorý vychádza z potreby a súčasného stavu, tak z európskych zdrojových potenciálov so spolufinancovaním štátneho rozpočtu a prípadne aj zriaďovateľa. Rovnako je potrebné nájsť finančné zdroje aj na debarierizáciu vysokých škôl a univerzít. Do manuálu bude zanesený aj návrh na zapojenie ďalších opatrení a možností spojených s vedou a výskumom, ktorý nie je možné priamo napojiť na nižšie úrovne vzdelávania, čím dostane materiál vyššiu pridanú hodnotu.

Potenciálne zdroje

Vzhľadom k počtu škôl a školských zariadení na Slovensku je treba vytvoriť adekvátne zdroje a podľa všetkého etapizované tak, aby boli v súlade s možnosťami zdrojových potenciálov. Do systému je možné využiť nasledovné finančné potenciály:

- Nadnárodné zdroje (Plán obnovy a odolnosti, EŠIF)
- Štátny rozpočet
- Rozpočty verejných samospráv
- Vlastné zdroje
- Súkromné zdroje
- Zdroje humanitárneho a nadačného charakteru

Vhodnou kombináciou zdrojových potenciálov je možné nastaviť etapizované riešenie objektívnej debarierizácie v plnom rozsahu.

Systém kontroly a monitoringu efektivity riešení

Hlavným cieľom strategickej osi je vytvorenie objektívne bezbariérového prostredia v plnom rozsahu pre všetky skupiny účastníkov vzdelávania. To je zároveň základným cieľom aj pre systém monitoringu a kontroly nielen využitia finančných a ostatných podporných nástrojov, ale aj funkčnosti riešenia v plnom rozsahu.

Medzi základné parametre a indikátory efektivity je možné zahrnúť:

- Nulová tolerancia odmietnutia vzdelávania jednotlivcov so zdravotným postihnutím
- Funkčnosť zariadení a technických riešení minimálne 10 kalendárnych rokov

- Technické parametre a podmienky pre objektívnu bezbariérovosť v zmysle medzinárodných ustanovení a nariadení
- Ucelený etapizovaný postup debarierizácie zariadenia tak, aby výsledkom bola celková a objektívne bezbariérovosť prostredia

Nastavenie systému kontroly je veľmi dôležité hlavne v postimplementačnom období, preto je navrhnutý systém spolupráce:

- Vedúcich zamestnancov škôl a školských zariadení
- Zriaďovateľa škôl a školských zariadení
- Príslušnej verejnej samosprávy
- Rodičov

12. Očakávané dopady

Keďže proces prípravy bol zahájený a postup aktivít napreduje v zmysle termínov, ktoré vyplývajú z iných dokumentov (napr. Plán obnovy a odolnosti SR), je možné očakávať nasledovné dopady, ktoré by mali byť prínosné:

Pre školy a školské zariadenie:

- rozšírenie prístupnosti škôl pre osoby s obmedzenou schopnosťou pohybu a orientácie, prípadne iných znevýhodnení,
- vytvorenie prostredia humanity a solidarity v školskom prostredí a kolektíve,
- rozšírenie možností spolupráce školy s verejnosťou v rámci voľnočasových aktivít prístupných pre širokú verejnosť,
- udržiavať vo funkčnom stave technické a iné zariadenia a pomôcky, značenia a pod. so zabezpečením proti vandalizmu a zneužívaniu.

Pre zriaďovateľa:

- rozšírenie možností pre styk s verejnosťou v oblasti školstva a vzdelávania,
- rozšírenie možností voľnočasových aktivít pre verejnosť s obmedzenou schopnosťou pohybu a orientácie, prípadne iných znevýhodnení,
- rozšírenie možností spolupráce s organizáciami, ktoré sa zaoberajú aktivitami pre osoby s obmedzenou schopnosťou pohybu a orientácie, prípadne iných znevýhodnení,
- rozšírenie možnosti v oblasti bezbariérovosti prostredia v svojich možnostiach a podmienkach,
- pravidelné kontroly dodaných technických zariadení a ich plnej funkčnosti a odstraňovanie prípadných nedostatkov (spolu so školou/školským zariadením).

Pre verejnú samosprávu:

- vytvorenie prístupného prostredia vzdelávania v zmysle kompetencií a povinností,
- rozšírenie spolupráce s verejnosťou v oblasti riešenia potrieb obyvateľov,
- možnosť vytvorenia nástrojov na podporu a kompenzáciu poškodenia zdravia v podmienkach mesta, obce a pod.

Pre štát:

- naplnenie Stratégie inkluzívneho prístupu vo výchove a vzdelávaní v plnom rozsahu,
- vytvorenie prostredia pre inkluzívne vzdelávanie,

- riešenie dlhodobu neriešenej oblasti v rámci celospoločenskej potreby,
- implementácia medzinárodných dohovorov a nariadení do oblasti vzdelávania a prostredia pre vzdelávanie a štúdium.

Pre jednotlivca:

- rozšírenie možností vzdelania podľa svojich potrieb a cieľa uplatnenia sa v živote,
- rozšírenie možností pre voľnočasové aktivity v priestoroch školy:
 - telocvične,
 - športové areály a pod.
- lepšia možnosť vzdelania pre zamestnanosť a zamestnateľnosť bez obmedzenia prístupu k vzdelaniu,
- skrátenie vzdialenosti bydliska a školy pre jednotlivcov so zdravotným znevýhodnením, ako aj pre rodičov.

Návrat zdrojov určených pre bezbariérovosť je možné očakávať v budúcich obdobiach formou príjmu do štátneho rozpočtu a rozpočtu verejných samospráv za vykonanú prácu jednotlivcov, ktorí majú zdravotné znevýhodnenie, ale ich začlenenie do pracovného procesu je iba prínosom pre celú spoločnosť. Tento základný cieľ viazaný na systém zamestnanosti a zamestnateľnosti je pozitívny v plnom rozsahu.

13. Riziká

Hlavným rizikom, ktoré sa môže vyskytnúť je zotrvačnosť myslenia tých, ktorí môžu rozhodnúť o zmene prístupu a bezbariérovosti k vzdelaniu a štúdiu.

Medzi ďalšie riziká môžu byť zahrnuté:

- Nezáujem o zmeny zo strany školy/školského zariadenia, či zriaďovateľa z dôvodu:
 - nepochopenia potreby,
 - obáv z navýšenia pracovnej záťaže,
 - prevládajúcej nedôvery v zmeny systému,
 - profesijného alibizmu:
 - Filozofia „kto nič neurobí, ten nič nepokazí“
 - nedostatku informácií o spoločenskej potrebe bezbariérovosti.
- Neefektívne využitie finančných prostriedkov na náklady, ktoré nebudú v oprávnených nákladoch výzvy.
- Výška spolufinancovania zo strany škôl a školských zariadení, či zriaďovateľa.
- Účelové nastavenie metodík a finančných zdrojov v rozpore s hlavným cieľom Stratégie.
- Nenapojenie bezbariérovosti prostredia na systém inkluzívneho vzdelávania.
- Zneužitie problematiky na politické a iné účelové ciele.
- Iné dôvody.

14. Závazný technický dodatok podmienok bezbariérovosti k pilotnej výzve MŠVVŠ SR pre stredné školy na Slovensku

Tento dokument obsahuje základné technické podmienky a opatrenia spojené s odstraňovaním bariér v prostredí škôl a školských zariadení všeobecne a je súčasťou pilotnej výzvy pre stredné školy, ktorej cieľom je debarierizácia a prístup k vzdelávaniu osobám s obmedzenou schopnosťou pohybu a orientácie.

Z obsahu tohto dokumentu musia vychádzať projektové, architektonické a technické riešenia debarierizačných opatrení v rámci výziev, ktorých obsah či cieľ je bezbariérovosť prostredia v kompetencii ministerstva školstva.

Technické podmienky vychádzajú zo špecifík jednotlivých úrovní vzdelávania a zariadení, ktoré sú k jeho poskytovaniu určené bez rozdielu druhu zriaďovateľa.

Tento materiál vznikol z informácií, zistení, a výskumu akademickej sféry a prác viacerých organizácií:

- Výskumné a školiace centrum bezbariérového navrhovania CEDA, Fakulta architektúry a dizajnu Slovenskej technickej univerzity v Bratislave (STU)
- Technická univerzita v Košiciach (TUKE)
- Univerzita Komenského v Bratislave
- Univerzita Tomáša Baťu (UTB) v Zlíne
- ďalších inštitúcií, ktoré sa zaoberajú bezbariérovosťou a prístupnosťou
 - OZ Bez bariéry – Národná platforma proti bariéram
 - zahraničných subjektov, ktoré s OZ spolupracujú na aktivitách smerovaných pre európsky priestor

Tieto vstupné podklady je potrebné priebežne aktualizovať vzhľadom na vývoj technických a kompenzačných pomôcok, preto aj celý materiál sa bude každoročne aktualizovať.

14.1. Zadefinovanie úlohy žiadateľa o podporu

Žiadateľ je subjekt, ktorý vo výzve zastáva nezastupiteľnú pozíciu. Žiadateľ môže nastaviť:

- Základný článok kontroly prípravy projektu a jeho oprávnenosti
- Základný článok monitoringu a funkčnosti zariadení, ktoré budú predmetom projektov stredných škôl
- Faktor pre zverejnenie informácií verejnosti vo svojej pôsobnosti o bezbariérovosti školy a prostredia jeho zariadení pre napojenie využitia verejnosti v rámci napr. voľnočasových aktivít
- Faktor pre nastavenie ďalších podporných nástrojov, ktoré majú súvislosť s inkluzívnym vzdelávaním
 - bezbariérová doprava
 - bezbariérový prístup a mobilita na pozemkoch, ktoré sú síce pri škole, ale sú v majetku inej inštitúcie než školy
 - parkovacie miesta pre ŤZP, ak budú potrebné
- Rozvoj vzdelávania v rámci lokality a regiónu s napojením na sociálne služby, ak bude potrebné

- Spolufinancovanie bezbariérových aktivít v rámci pôsobnosti zriaďovateľa tak, aby sieť prístupnosti bola postupne rozširovaná v rámci lokality aj regiónu

Vyjadrenie žiadateľa o podporu k projektu bude súčasťou povinných príloh v rámci výzvy:

- súhlas žiadateľa s vykonávaním funkcie základného monitoringu funkčnosti zariadení
- súhlas s napojením školy na infraštruktúru oblasti a lokality, v ktorej sa škola nachádza

14.2. Základné podmienky pre dodávané riešenia a technické zariadenia

- Kompletné technické riešenie, servis a funkčnosť technických zariadení inštalovaných v rámci projektu po dobu 10 kalendárnych rokov odo dňa inštalácie zariadenia vrátane príslušnej certifikácie
- Zaškolenie osôb poverených k obsluhu, prípadne k samoobslužnej prevádzke
- Certifikácia a oprávnenie na servis a pravidelné technické prehliadky vo vlastnej réžii a nie dodávateľským spôsobom tretieho subjektu formou subdodávky
- Vykonávanie pravidelných periodických prehliadok
- Zabezpečenie servisu v prípade
 - uviaznutia osoby
 - do 2 hodín od nahlásenia udalosti
 - poruchy
 - do 24 hodín
 - pravidelnej technickej prehliadky
 - do 24 hodín od zistenia nedostatku
- Dodávateľ má vysporiadané finančné vzťahy so štátom a jeho inštitúciami
- Technické riešenie musí byť v súlade so súčasnými technickými podmienkami (smernice, normy, opatrenia,...) pre prístupnosť v zmysle národných a medzinárodných štandardov prístupnosti a podmienok kompenzačných pomôcok, ktoré sú používané v súčasnom prostredí
- Cena dodávky za celkovú sumu s garanciou ceny po dobu 12 mesiacov od uvedenia do projektového zámeru (vrátane záručného servisu, zaškolenia, periodických prehliadok,...) s uvedením garancie udržateľnosti funkčnosti dodaného zariadenia po dobu 10 kalendárnych rokov vrátane pozáručného servisu a údržby (nie je súčasťou ceny dodávky)

14.3. Základné stavebno-technické podmienky pre bezbariérovosť stredných škôl

Stavebno-technické podmienky sú podrobnejšie popísané a názorne zobrazené v grafickej prílohe manuálu debarierizácie škôl.

- **Rozdiely výškovej úrovne** pri chôdzi a pohybe v rámci budovy
 - 5 mm výškového rozdielu plôch
 - vo výnimočných prípadoch 5 mm až 13 mm (s plynulým prechodom)
- **Prístupnosť k budove** školy z bezbariérového parkoviska
 - rozmer vyhradeného parkovacieho miesta 3500 mm x 5000 mm
 - plynulý prechod z parkoviska na chodník bez výškových stupňov
- Univerzálne stavebné požiadavky pre **bezbariérový vstup do budovy** školy

- voľný manévrovací priestor pred vstupnými dverami najmenej 1500 mm x 1500 mm + šírka dverného krídla (ak sa dvere otvárajú smerom do tohto priestoru)
- dvere so svetlou šírkou najmenej 900 mm (optim. 1000 mm), v prípade dvojkrídlových dverí musí mať jedno krídlo svetlú šírku najmenej 900 mm
- voľný manévrovací priestor v zádverí 1500 mm x 1500 mm + šírka dverného krídla (ak sa dvere otvárajú smerom do tohto priestoru)
- kľučka alebo držadlo umiestnené vo výške 800 - 1000 mm od úrovne podlahy
- zvončekový/komunikačný panel a informácie umiestnené vo výške 800 - 1200 mm od úrovne podlahy
- sila potrebná na otvorenie dverí maximálne 22,2 N
- signálny pás so šírkou 800 mm (pred hlavným vstupom do budovy)
- **Základné pravidlá prístupnosti budov škôl**
 - bezprahový plynulý pohyb v budove
 - svetlá šírka chodby najmenej 3000 mm - ak ide o hlavnú komunikačnú chodbu
 - svetlá šírka chodby najmenej 3000 mm - ak sú vyučovacie priestory umiestnené po oboch stranách chodby
 - svetlá šírka chodby najmenej 2200 mm - ak sú vyučovacie priestory len na jednej strane chodby (okrem hlavnej chodby)
 - svetlá šírka dverí najmenej 900 mm pre triedy, laboratória, dielne, kabinety, zborovne, školské kluby, jedálne
 - svetlá šírka dverí do telocvične najmenej 1800 mm (sv. výška najmenej 2100 mm)
- **Rampy** a ich stavebno-technické riešenia na prekonanie výškového rozdielu (rampa sa odporúča pri výške do 500 mm, zvislá plošina pri výške viac ako 500 mm, a pri výške viac ako 2000 mm je potrebné inštalovať výťah)
 - sklon 1:12 (8,3%) pri výške do 300 mm
 - sklon 1:16 (6,25 %) pri výške do 500 mm
 - sklon 1:20 (5,0 %) pri výške nad 500 mm
 - šírka rampy najmenej 1300 mm
 - dĺžka ramena rampy najviac 9000 mm (v pôdoryse)
 - ramená rampy dlhšie ako 9000 mm musia byť prerušené vodorovným odpočívadlom s dĺžkou 2000 mm (pri pravouhlom prepojení ramien najmenej 1500 mm x 1500 mm)
 - zábradlie s držadlom vo výške 900 mm a 750 mm na oboch stranách rampy
 - ochrana proti zošmyknutiu/vybočeniu z rampy - spodná zábrana na okraji rampy na oboch stranách vo výške 100 mm (nie je nutná pri plných zábradliach)
- **Protišmykľavosť všetkých povrchov**
 - koeficient šmyku 0,5 + tg alfa uhlu sklonu povrchu
- **Panikové držadlá na únikové vchody**
 - vo výške 800 mm od podlahy a min. 80 mm od steny, kde je držadlo upevnené
- **Výťahy**
 - Minimálne rozmery:
 - svetlá šírka dverí do výťahu najmenej 900 mm
 - minimálna dĺžka výťahovej kabíny 1400 mm
 - minimálna šírka výťahovej kabíny 1100 mm
 - manévrovací priestor pred vstupom do výťahu najmenej 1500 mm x 2000 mm
 - Minimálna nosnosť: 350 kg

- **Zdvíhacie plošiny**
 - Vertikálne
 - Minimálne rozmery: rozmer kabínky 1000 mm x 1400 mm
 - Minimálna nosnosť: min 250 kg (optim. 300 kg)
 - Schodiskové vnútorné
 - Minimálne rozmery: min. šírka 1000 mm
 - Minimálna nosnosť: min. 250 kg
 - Schodiskové vonkajšie
 - Minimálne rozmery: min. šírka 1000 mm
 - Minimálna nosnosť: 250 kg
- Minimálna šírka dverí a otvorov v budove je 900 mm
- Špecifiká pre **bezbariérovosť šatní**
 - dvere otvárané smerom von
 - šírka dverí najmenej 900 mm
 - manévrovacia plocha najmenej 2000 x 1800 mm
 - sklopná lavica - šírka min. 700 mm, výška od podlahy 480 mm
 - protišmyková podlaha
 - skrinka pre uloženie vecí v dosahu z lavice
 - úložné prvky vo výške najviac 1200 mm
- Špecifiká pre **telocvične**
 - dvere široké najmenej 1800 mm (šírka jedného krídla najmenej 900 mm)
 - úchopné držadlo vo výške 300 mm od sedacej plochy (napr. lavičky)
- Špecifiká pre **športové areály** a iné vonkajšie športové areály
 - prístupnosť pre osoby na vozíku s manévrovacím priestorom ku všetkým aktivitám
 - dobrá viditeľnosť
- **Bezbariérové toalety**
 - dvere široké 900 mm, otvárané smerom von
 - minimálne rozmery záchodovej kabíny 2200 mm x 1800 mm (so zohľadnením osôb na elektrickom vozíku)
 - prístup k WC mise aj z bočnej strany (min. 800 mm voľný priestor vedľa WC misy)
 - WC misa vo výške 450 mm
 - držadlá vo výške 750 mm po oboch stranách WC misy (obe držadlá sklopné)
 - umývadlo vo výške najviac 800 mm
 - zrkadlo pod uhlom 8 stupňov – výkyvné (alebo osadené v nižšej výške priamo nad umývadlom)
 - dostupnosť umývadla v dosahu zo záchodovej misy
 - pevné ukotvenie držiadiel
- **Umyvárne, sprchy** a iné hygienické priestory
 - svetlá šírka dverí do umyvárne najmenej 900 mm
 - minimálna plocha bezbariérového sprchovacieho kúta 1400 x 1400 mm
 - sklopná stolička vo výške od podlahy 450 mm
 - nosnosť stoličky 150 kg
 - ovládanie sprchy vo výške 1200 mm od podlahy
 - vodorovné držadlo vo výške 800 mm
 - zvislé držadlo v minimálnej výške 600 mm od zeme

- **Učebne, laboratória, dielne**
 - komunikačná ulička medzi nábytkom v minimálnej šírke 900 mm (pri úložných priestoroch 1500 mm)
 - spodná výška tabule a prezenčných zariadení najviac 700 mm od podlahy
 - dobrá viditeľnosť
 - prístupnosť ku stolom pre osoby na vozíku (manévrovací priestor, možnosť zasunutia nôh...)
- **Chodníky a trasy**
 - minimálna šírka 1500 mm
 - značenie bezbariérových trás a miest
 - bezbariérová trasa s výškovým rozdielom pochôdznej plochy najviac 5 mm
 - bezbariérová trasa od parkoviska k vchodovým dverám
 - bezbariérová trasa na športoviská a oddychové plochy – parky, ihriská
 - zabezpečené prirodzenou vodiacou líniou, alebo alternatívne umelou vodiacou líniou so šírkou 400 mm
- Podlahové a iné **značenie pre osoby so zrakovým postihnutím** pred vstupom do miestnosti
 - signálny pás do väčších miestností (umiestnený kolmo na dvere v šírke 400 mm)
 - na chodbách dodržané prirodzené vodiace línie a v prípade priestorov širších ako 8 m alternatívne použiť umelé vodiace línie (hmatné pásy na podlahe) so šírkou 400 mm
- **Zariadenia na zosilnenie zvuku** - indukčné slučky pre osoby so sluchovým postihnutím
 - v zhromažďovacích miestnostiach (sály, učebne a pod.), informačných/obslužných pultoch
- **Ovládacie prvky** (vypínače, a pod.)
 - minimálna výška 450 mm od úrovne podlahy
 - maximálna výška 1200 mm od úrovne podlahy

14.4. Základné požiadavky informačno-komunikačnej prístupnosti stredných škôl

- **Informačná a komunikačná prístupnosť pre jednotlivcov s ťažkým zrakovým postihnutím**

Aby mohol jednotlivec s ťažkým zrakovým postihnutím (ťažko slabozraký, jednotlivec so zachovaným svetlocitom/farboцитom, prakticky nevidiaci, nevidiaci) efektívne fungovať v oblasti informačnej a komunikačnej prístupnosti, mali by byť zabezpečené nasledujúce podmienky:

Pre efektívne získavanie informácií:

- dostupnosť internetového pripojenia
- dostatočná rýchlosť internetového pripojenia a prenosu dát
- aktuálnosť webových obsahov
- prístupný formát webových obsahov (vhodná čitateľnosť a zrozumiteľnosť informácií)
- účelnosť a cielenosť webových obsahov
- existencia elektronických dokumentov na webe v prístupných formátoch (najmä pre nevidiacich jednotlivcov)
- existencia materiálov v Braillovom písme (študijné materiály, informácie, označenia)
- existencia audio nahrávok s informačnou hodnotou

- dostupnosť predčítavania textov – prostredníctvom asistentov, verejnosti, zamestnancov inštitúcií a pod.
- dostupnosť pomôcok na čítanie
- používanie zásad jasnej tlače
- dostupnosť informácií prostredníctvom mobilného telefónu
- dostupnosť asistenčných technológií, ktoré im umožňujú pracovať s počítačmi a využívať internet

ZÁSADY JASNEJ TLAČE - zásady zlepšujúce čitateľnosť materiálov pre všetky užívateľské skupiny (<https://unss.sk/jasna-tlac/>):

- veľkosť písma: minimálne 12, ideálne 14 bodové písmo
- typ písma: používanie bezpatkového písma; nepoužívať kurzívu, ozdobné písmo alebo písmo napodobňujúce rukopis
- riadkovanie: dodržiavať efektívnu veľkosť riadkovania podľa individuálnych možností používateľa
- kontrast a farby: voliť adekvátny kontrast písma k pozadiu
 - nie vždy je vhodný kontrast čierna-biela, najmä pri malom písme alebo malých schémach/obrázkoch sa odporúča napr. tmavozelené pozadie a žlté písmo
 - vhodný kontrast zabezpečuje lepšiu čitateľnosť (vizuálnu diferenciaciu)
- obrázky a pozadie: neumiestňovať na pozadí textu obrázky, nepoužívať graficky sa meniace pozadie
- papier: nepoužívať lesklý papier a papier, cez ktorý presvitá tlač z opačnej strany

• **Informačná a komunikačná prístupnosť pre jednotlivcov s ťažkým sluchovým postihnutím**

Aby mohol jednotlivec s ťažkým sluchovým postihnutím (nedoslýchavý, nepočujúci, jednotlivec s kochleárnym implantátom...) efektívne fungovať v oblasti informačnej a komunikačnej prístupnosti, mali by byť zabezpečené nasledujúce podmienky:

- jednoduchosť informácie (vrátane zjednodušenia textu)
- cielenosť a výpovednosť informácie
- jasnosť a zrozumiteľnosť informácie
- odstránenie redundantného textu
- štruktúrovanosť textov (vrátane farebného zvýraznenia)
- doplnenie textu symbolmi, obrázkami a pod.
- dostatočná hlasitosť audio informácií
- dostupnosť audio informácií
- dostupnosť kompenzačných pomôcok pre príjem audio informácií

• **Informačná a komunikačná prístupnosť pre jednotlivcov s rôznymi druhmi, typmi a úrovňami obmedzenia**

- logické usporiadanie prostredia s jasnými orientačnými a informačnými tabuľami, symbolmi, obrázkami, smerovaniami a pod.
- vhodne farebne členené prostredie s jasnými líniami pre jednoduchý pohyb a orientáciu v priestore (napr. pre osoby s mentálnym postihnutím a pod.)
- poskytovanie informácií v dostatočne veľkom formáte písma a vo vhodných farbách - podľa zásad jasnej tlače (napr. pre slabozraké osoby, starších ľudí...)

- kontrastné označovanie schodov (potrebné pre všetkých jednotlivcov)
- viditeľné označovanie presklených konštrukcií alebo zabezpečenie vnímateľnosti prípadných prekážok/predmetov v priestore
- prehľadné webové stránky bez nadbytočného textu
- lepšie vyhľadávacie možnosti na webe (kvalitné a inteligentné vyhľadávače)
- prístupnenie webových textov, obrázkov, zvuku, videa, online zdrojov, prezentácií, printových textov, e-learningových aktivít a pod.

14.5. Nástroje na bezbariérovosť inštalované v škole pred zapojením do výzvy MŠVVŠ SR

Tento manuál sa pripravuje na základe úvodného prieskumu súčasného stavu bezbariérovosti škôl, takže z týchto informácií vychádza aktuálny stav potreby bezbariérovosti a prístupnosti, ktorý je základným východiskovým bodom k pripojení sa školy k výzve. V rámci výzvy je vhodné:

- Uviesť inštalované a implementované nástroje
 - v prípade technických riešení ich technické parametre, ktoré musia byť v súlade s technickými podmienkami uvedenými v tomto materiáli, prípadne sa bude hradiť iba rozdiel úpravy, opravy zariadenia
- Doplniť aj žiadateľom
 - nástroje v priamej kompetencii žiadateľa
 - nástroje, ktoré žiadateľ v škole využíva, alebo chce využívať v budúcich obdobiach a ktoré sú z iných podporných schém
 - Kvantifikácia potrieb minimálne fundovaným odhadom
 - Zdroje financovania
 - Spôsob monitoringu a kontroly zo strany žiadateľa

14.6. Riziká, ktoré môžu vzniknúť pri riešení objektívnej bezbariérovosti

Každé stavebno-technické riešenie, investícia či zmena má svoje rizikové články v celom systéme, ktoré môžu zmariť celý predpokladaný cieľ a ich opomenutím je predpoklad, že riešenie bude finančne nákladnejšie (napríklad v prípade dodatočných úprav), než bude predložené v rámci výzvy a tieto náklady môžu vzrásť do relatívne vysokej sumy napriek tomu, že v mnohých prípadoch ide o maličkosti.

- Riziká, ktoré môžu znefunkčniť zariadenie/ riešenie
 - vandalizmus a benevolencia k neoprávnenému používaniu technických prostriedkov k bezbariérovosti
 - krádeže súčiastok a súčastí technických riešení
 - opomenutie niektorých bariér, ktoré sa prejdú slovom „**iba**“ napr.:
 - tu sú **iba** dva schody, niekto pomôže...
 - na sklon rampy je **iba** takýto priestor, takže niekto bude musieť pomôcť
 - tu už chýbajú **iba** maličkosti a s tými pomôžeme
 - a pod.
 - zapratanie bezbariérovej záchodovej kabíny potrebami pre upratovačky, prípadne pre iné nepoužívané veci

- zlé technické riešenie projektu
 - Umiestnenie napr. záchodovej misy, umývadla,...
 - Klzkosť podlahy, hlavne v hygienických priestoroch
 - Nedostatočné priestory pre pohyb a manévrovanie
 - Strmý sklon rámp znemožňujúci ich používanie a pod.
- Riziká, ktoré môžu znížiť či obmedziť životnosť a funkčnosť zariadenia/riešenia
 - ukotvenie držiadiel, vodiacich dráh a iných oporných prvkov bezbariérovosti, napr. na toaletách, schodoch
 - umiestnenie ovládacích prvkov (napr. vypínače)
- Riziká vzniknuté tzv. projekčnou zotrvačnosťou a ich dopady
 - ide o prípady, kedy prístup projektanta je v zmysle:
 - Toto som robil a navrhoval roky, tak aj teraz to bude tak napriek tomu, že nie sú zohľadnené zmeny v potrebách, priestorových a iných podmienkach pre bezbariérovosť
- Riziká vzniknuté vandalizmom a nedostatočným zabezpečením pred nevhodným používaním zariadení určených pre osoby s obmedzenou mobilitou
 - nevhodné a neodborné používanie, ktoré je v rozpore s bezpečnou prevádzkou môže znížiť možnosti používania do doby opravy, alebo iného odborného zásahu
- Riziká vzniknuté dodaním iného než v projektovom zadaní uvedeného tovaru, zariadenia a pod.
 - certifikácia iných výrobkov, než tých, ktoré sú fyzicky dodané v rámci dodávky na základe verejného obstarávania a pod.
 - toto je výrazný faktor, ktorý veľmi negatívne ovplyvňuje nielen stavebno-technické riešenia, ale aj hospodárenie s verejnými prostriedkami v rámci podporných nástrojov
 - riešením je následná kontrola inštalácie a funkčnosti zariadení po 3 mesiacoch s tým, že do tej doby by mal byť zablokovaný servisný balík financií z podporenej sumy na projekt a v prípade nezistenia nedostatkov tento uvoľnený dodávateľovi
- Riziká vzniknuté duplicitou financovania a iné neefektívne hospodárenie s verejnými prostriedkami
 - toto riziko vzniká v prípade využívania kofinancovania na komplexné riešenia, preto je treba žiadať jednoznačne uvedenie všetkých nástrojov, ich častí a podporných dôb ich vyfinancovania s uvedením zdrojov. Zamedzí sa tak neefektívne využívanie verejných zdrojov financií.

14.7. Spolupráca školy a školského zariadenia s odborníkmi, komunitou a organizáciami v oblasti bezbariérovosti

Vzhľadom na fakt, že je potrebné zosúladiť prostredia škôl s požiadavkami jednotlivcov a komunity, ako aj s európskymi a inými nariadeniami a opatreniami, je dôležitá spolupráca s odborníkmi, komunitou a organizáciami v oblasti bezbariérovosti, ktorá by mala prebiehať vo všetkých etapách projektu:

- Projektová príprava
 - odborné konzultácie k navrhovaným riešeniam

- posudky k riešeniam objektívnej bezbariérovosti
- odporúčania pre podporu projektov pri splnení všetkých formálnych aj technických potrieb adekvátnych súčasným podmienkam hlavne v oblasti kompenzačných pomôcok a podmienok pre vytvorenie inkluzívneho prostredia
- Realizácie a inštalácie
 - odborné konzultácie, kontroly a monitoring dodávaných zariadení v zmysle podmienok noriem, smerníc a vyhlášok EÚ
- Obdobie funkčnosti zariadenia či riešenia dodaného v rámci projektu 10 kalendárnych rokov
 - monitoring funkčnosti riešení a zariadení po ukončení záručnej doby do doby ukončenia požadovanej funkčnosti zariadenia

Všeobecne platí zásada, že čím je efektívnejšia kontrola, tým je efektívnejší celkový dopad bezbariérového riešenia aj do budúcnosti za predpokladu splnenia všetkých požadovaných parametrov, ktoré je potrebné vyšpecifikovať v maximálnej konkrétnej podobe, ale aj v zmysle zákona o verejnom obstarávaní a ďalšej legislatívy (napr. o dotáciách).

Oblasti spolupráce a podpory

Spolupráca s odborníkmi a komunitou, vrátane podpory technickej asistencie by mala byť zameraná na dve oblasti:

- Podpora prípravy projektu
- Podpora pri realizácii riešenia

Organizácie a subjekty zapojené do spolupráce a podpory

Predpokladá sa vytvorenie zoznamu organizácií a subjektov zapojených do spolupráce a technickej podpory tak, aby poradenská a posudková činnosť bola objektívna, odborná a aby vychádzala z potrieb skupiny osôb so zdravotným znevýhodnením, ktorej je smerovaná. Výber týchto organizácií a subjektov by mal byť založený na:

- Referenciách reálnych riešení
- Dlhodobej práce v oblasti bezbariérovosti
- Odborná znalosť garanta s odborným vzdelaním, ktorý bude za služby tohto druhu v rámci organizácie zodpovedný
- Možnosti zapojenia:
 - organizácií, ktoré sa bezbariérovosťou zaoberajú na národnej úrovni (vrátane mimovládnych organizácií)
 - organizácií, ktoré majú vzdelávacie aktivity k bezbariérovosti na odbornej úrovni (akademická sféra)
 - projektových kancelárií, ktoré sa venujú objektívnej bezbariérovosti

15. Predpisy a dokumenty

Technické podmienky obsiahnuté v tomto dokumente vychádzajú zo zosúladenia nasledovných predpisov a dokumentov pre prostredie Slovenskej republiky:

- Dohovor o právach osôb so zdravotným postihnutím. Zbierka zákonov č. 317/2010, OZNÁMENIE Ministerstva zahraničných vecí Slovenskej republiky
- norma STN EN 17210 Prístupnosť a použiteľnosť zastavaného prostredia. Funkčné požiadavky (dátum vydania: 1. 7. 2021, anglická verzia EN 17210:2021 Accessibility and usability of the built environment - Functional requirements)
- norma TNI CEN/TR 17621 Prístupnosť a použiteľnosť zastavaného prostredia. Kritéria a špecifikácie technických parametrov (dátum vydania: 1. 9. 2021, anglická verzia: Accessibility and usability of the built environment - Technical performance criteria and specifications.)
- norma ISO 21542:2021 Building construction — Accessibility and usability of the built environment (dátum vydania: jún 2021)
- Vyhláška č. 532/2002 Z.z. MŽP SR, ktorou sa ustanovujú podrobnosti o všeobecných technických požiadavkách na výstavbu a o všeobecných technických požiadavkách na stavby užívané osobami s obmedzenou schopnosťou pohybu a orientácie (aktuálne je v procese novelizácie zákon o územnom plánovaní a zákon o výstavbe a súvisiace predpisy)
- Vyhláška č. 527/2007 Z. z. Ministerstva zdravotníctva Slovenskej republiky o podrobnostiach o požiadavkách na zariadenia pre deti a mládež
- Publikácie CEDA Fakulta architektúry a dizajnu STU v Bratislave
 - ČEREŠŇOVÁ, Zuzana. Tvorba inkluzívneho prostredia škôl metódou univerzálneho navrhovania. Bratislava: FA STU, 2014. 152 s., habilitačná práca
 - ČEREŠŇOVÁ, Zuzana - ROLLOVÁ, Lea. Tvorba inkluzívneho vysokoškolského prostredia. 1. vydanie. Bratislava : Nakladateľstvo STU, 2015.
 - ČEREŠŇOVÁ, Zuzana - ROLLOVÁ, Lea - KONČEKOVÁ, Danica. Hodnotenie prístupnosti architektonického prostredia vysokých škôl na Slovensku. 1. vyd. Bratislava : SPEKTRUM STU, 2018.
 - ROLLOVÁ, Lea - SAMOVÁ, Mária - ČEREŠŇOVÁ, Zuzana - KONČEKOVÁ, Danica - KORČEK, Pavol. Identifikácia architektonických bariér v prostredí: Vysoké školy a študentské domovy. 1. vydanie. Bratislava : Nakladateľstvo STU, 2015.
 - SAMOVÁ, Mária a kolektív: Tvorba bezbariérového prostredia : Základné princípy a súvislosti. Bratislava : Eurostav, 2008.
- ZDAŘILOVÁ, Renata: Bezbariérové užívaní staveb. Ministerstvo pro místní rozvoj ČR, Praha : Informační centrum ČKAIT, 2011. 196 s.
- <http://www.mencap.org.uk> Good Signs: Improving Signs For People With A Learning Disability, Disability Rights Commission.
- Metodické usmerňovanie WDU pre účastnícke krajiny Dohovoru OSN
- Európska sociálna charta
- Expertná stratégia odstraňovania bariér na Slovensku do roku 2030 (OZ Bez bariéry)
- Smernica Európskej komisie a Rady č. 882/2019 o požiadavkách na prístupnosť výrobkov a služieb
- USTAD Univerzálne štandardy pre osoby so zdravotným postihnutím

16. Grafická príloha - Základné stavebno-technické štandardy pre bezbariérovosť stredných škôl k pilotnej výzve MŠVVŠ SR

Súčasťou manuálu debarierizácie škôl a školských zariadení sú základné stavebno-technické štandardy pre bezbariérovosť stredných škôl k pilotnej výzve MŠVVŠ SR, ktoré v grafickej časti obsahujú podrobnejšie stavebno-technické špecifikácie, nákresy a obrázky požadovaných bezbariérových riešení. Štandardy sú vytvorené Výskumným a školiacim centrom bezbariérového navrhovania CEDA na Fakulte architektúry a dizajnu STU v Bratislave na základe ľudskoprávných dokumentov (Dohovor OSN o právach osôb so zdravotným postihnutím), legislatívnych a normatívnych požiadaviek na univerzálne a bezbariérové navrhovanie platných v Slovenskej republike (STN EN 17210 Prístupnosť a použiteľnosť zastavaného prostredia, TNI CEN/TR 17621 Prístupnosť a použiteľnosť zastavaného prostredia) a publikácií CEDA FAD STU.

Pri tvorbe inkluzívneho prostredia škôl a školských zariadení je potrebné zohľadňovať nielen základné požiadavky na **bezbariérovú prístupnosť**, ale aj **princípy univerzálneho navrhovania** tak, aby prostredie bolo rovnocenne (bez segregácie) prístupné a použiteľné pre všetky osoby; flexibilné a adaptabilné na rôznorodé požiadavky a potreby; jednoduché a intuitívne (aj vzhľadom na orientáciu v priestore); bezpečné, komfortné a priestorovo vyhovujúce rozmanitým užívateľom.

Princípy univerzálneho navrhovania v tvorbe inkluzívneho prostredia zahŕňajú tieto požiadavky:

- **prístupnosť a rovnocennú použiteľnosť prostredia**, to znamená umožniť všetkým osobám prístup, pohyb a používanie prostredia rovnocenným spôsobom;
- **flexibilitu a adaptabilitu prostredia** vzhľadom na rozmanitosť aktivít a široké spektrum užívateľov rôzneho veku, vzrastu, s rôznymi schopnosťami a obmedzeniami;
- **vnímateľnosť prostredia a ľahkú orientáciu** v priestore aj pre osoby so zmyslovým postihnutím alebo osoby s obmedzenými kognitívnymi a mentálnymi schopnosťami;
- **sprístupnenie informácií a aktivít v danom prostredí** pomocou alternatívnych a multisenzorických foriem s využitím kombinácie najmenej dvoch spôsobov zmyslového vnímania (napríklad zrakového a hmatového, prípadne zrakového a sluchového vnímania);
- **bezpečnosť prostredia** a zabezpečenie identifikácie priestorov, prvkov a predmetov, ktoré by mohli predstavovať riziko najmä pre osoby so zrakovým postihnutím;
- **nízkú fyzickú námahu a komfort** pri používaní prostredia a jeho prvkov pre rôznorodé skupiny osôb;
- **dostatok priestoru na pohyb a manévrovanie** v prostredí a pri používaní jeho jednotlivých prvkov, vrátane vyhovujúcich dosahových vzdialeností pre užívateľov rôzneho vzrastu, ako aj osôb na vozíku;
- možnosť **seberealizácie a aktívnej participácie** na aktivitách, to znamená rovnocenne poskytnúť možnosť účasti všetkým osobám na aktivitách v danom verejnom priestore.

16.1. PEŠIE KOMUNIKÁCIE

V rámci školského areálu a pred vstupom do budovy je potrebné zabezpečiť bezbariérové riešenie **peších komunikácií pre chodcov**, ktoré musia spĺňať:

- **priečodnú šírku najmenej 1500 mm** (pri vyššej frekvencii osôb najmenej 1800 mm);
- **podchodnú výšku najmenej 2200 mm** od úrovne chodníka, do ktorej nezasahujú žiadne trvalé alebo dočasné prekážky;
- bezpečný, plynulý a protišmykový **povrch bez nerovností a škár** väčších ako 5 mm, vo výnimočných prípadoch aj do 13 mm (s plynulým prechodom);
- **priečny sklon chodníka najviac 1:50** (2%);
- **poddĺžny sklon chodníka najviac 1:20** (5%);
- ak je sklon chodníka v rozmedzí od 1:12 (8,3%) do 1:20 (5%), musí spĺňať rovnaké požiadavky ako riešenie **rampy** (zábradlie, držadlá a pod.);
- ak pri chodníku umiestňujeme **lavičky**, nesmú zasahovať do priečodnej šírky chodníka, preto je vhodné vytvoriť tzv. zákutia (s dĺžkou najviac 8 m) s lavičkami a voľný priestor vedľa lavičky pre osobu na vozíku alebo detský kočík.

Chodníky a priestranstvá v školskom areáli musia mať zabezpečený **systém orientačných prvkov** pre osoby so zrakovým postihnutím, najmä pomocou:

- **prirodzených vodiacich línií**, ktoré pomáhajú udržať smer chôdze pri pohybe osoby pomocou techniky bielej palice (napr. aj smerom ku

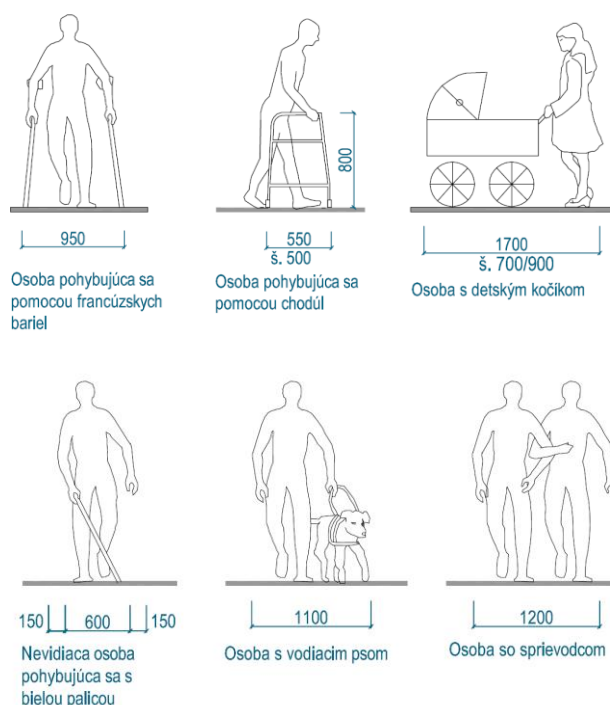

Príklady priestorových nárokov rôznych osôb na priečodnú šírku chodníka

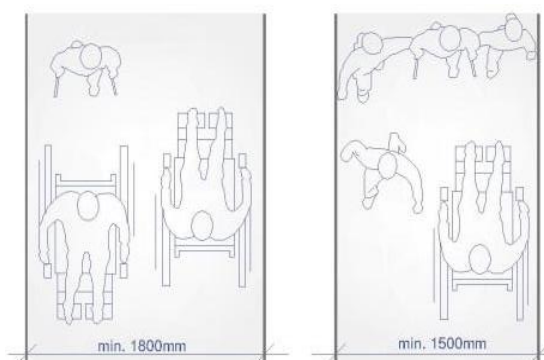

Priečodné šírky peších komunikácií

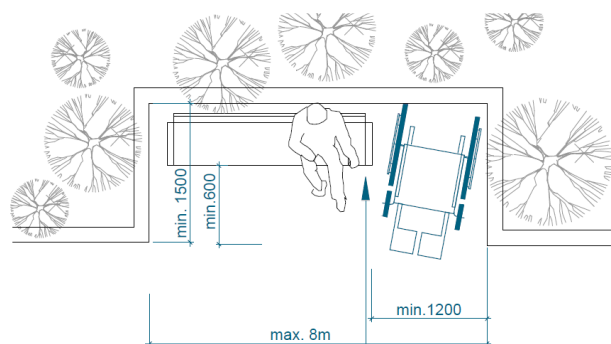

Umiestnenie lavičky s priestorom pre osoby na vozíku a s prerušením prirodzenej vodiacej línie max. 8 m

vstupu do budovy) a môžu byť riešené ako:

- **styková línia** roviny chodníka so stenou budovy (alebo plotu, zábradlia, či zvýšeného záhona),
- **parkový obrubník** chodníka na rozhraní s trávnikom,
- **rozhranie** dvoch výrazne hmatovo odlišných štruktúr;
- **umelých vodiacich línií**, ktoré sa navrhujú najmä na rozľahlých priestranstvách (širokých viac ako 8 metrov) a môžu byť vytvorené:
 - **pásom reliéfnej dlažby širokým 400 mm** s povrchovou štruktúrou pozdĺžneho charakteru (napr. žliabkovaný profil)
 - **pomocou výstupkov**, napríklad tzv. **hmatových indikátorov** (kovových alebo plastových) s usporiadaním do pásov širokých 400 mm osadených na dlažbe.

V blízkosti vstupu do budovy/areálu je potrebné **vyhradiť parkovacie miesto** pre osoby s ťažkým zdravotným postihnutím, ktoré má **rozmery 3500 mm x 5000 mm** (pri priečnom usporiadaní parkovania). Počet vyhradených stojísk musí tvoriť **najmenej 4 % z celkovej kapacity parkovacích miest, najmenej však jedno vyhradené stojisko.**

Zároveň je potrebné zabezpečiť plynulý prechod z parkoviska na chodník bez výškových stupňov. Pri prekonávaní malého výškového rozdielu obrubníka medzi parkovacím miestom a chodníkom je možné použiť nájazdovú rampu so sklonom najviac 1:8.



Prírodné vodiace línie – styková línia chodníka so zvýšenými záhonmi



Umelé vodiace línie z kovových hmatových indikátorov osadených na dlažbe

<https://www.olejarsafety.sk/referencie/zeleznicna-stanica-poprad-slovensko>

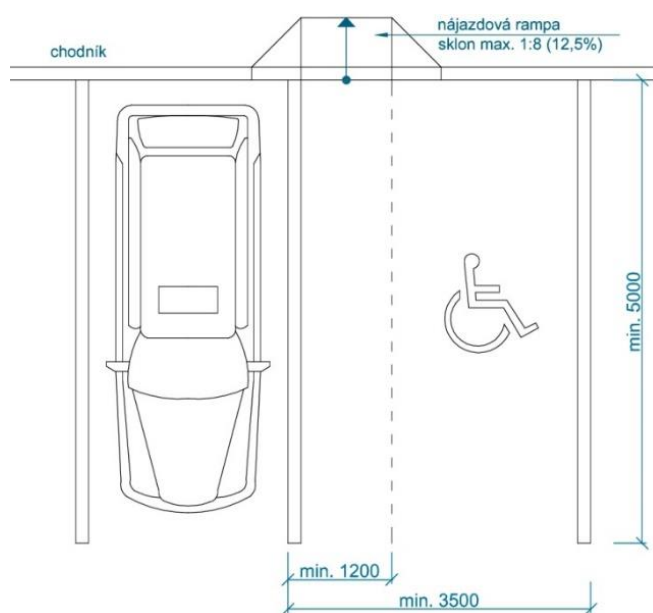

Riešenie vyhradeného parkovacieho miesta pri priečnom usporiadaní parkovania

16.2. VSTUP DO BUDOVY

Hlavný vstup do budovy musí byť bezbariérovo prístupný:

- v novostavbách v rovnej výškovej úrovni ako chodník bez vyrovnávacích stupňov (schodov);
- pri debarierizácii vstupu môže byť výškový rozdiel prekonaný pomocou rampy alebo zvislej plošiny, či výtahu, a v nevyhnutnom prípade aj schodiskovou plošinou.

Pred vstupom do budovy je potrebné sledovať aj prístupnosť rozptylových plôch na zhromažďovanie osôb. Pri rozľahlých rozptylových plochách (širších viac ako 8 metrov) je potrebné pred vstupom do budovy umiestniť signálny pás pre osoby so zrakovým postihnutím, ktoré pomocou techniky bielej palice dokážu identifikovať vstup do budovy. Signálny pás môže byť vytvorený:

- pásom reliéfnej dlažby širokým 800 mm až 1000 mm, ktorý je zložený z centrálnemu pásu vodiaceho charakteru napríklad so žliabkovým profilom (so šírkou cca 400 mm) a z oboch strán doplneného pásmi širokými cca 200 mm s polguľovými výstupkami;
- pomocou hmatových indikátorov (kovových alebo plastových) osadených priamo na pochôdzny povrch tak, aby vytvorili pás široký 800 až 1000 mm s kombinovanou štruktúrou pozdĺžneho a polguľového typu.

Priamo pred vstupnými dverami do budovy musí byť voľná vodorovná plocha, ktorá umožňuje bezproblémové



Signálny pás vo forme farebne kontrastnej reliéfnej dlažby s polguľovými výstupkami v kombinácii so žliabkovým profilom v strede



Signálny pás z hmatových indikátorov (polguľové a pozdĺžne výstupky) navádza ku vstupu do budovy <https://www.olejarsafety.sk/referencie/kulturpark-kosice-slovensko2>

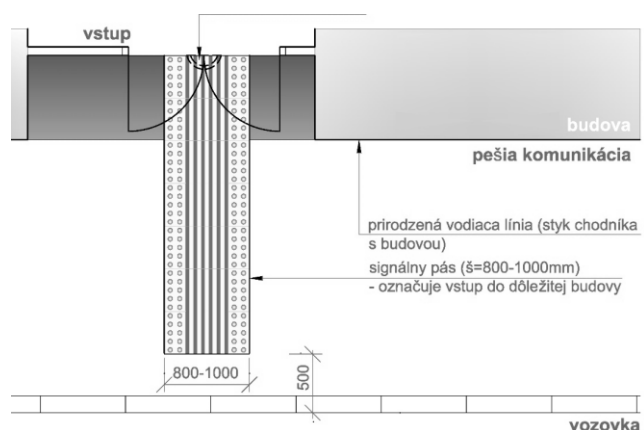

Umiestnenie signálneho pásu pred hlavným vstupom do budovy

otváranie dverí a manévrovanie aj osobám na vozíku alebo s detským kočíkom. Nedostatočný priestor pri otváraní dverí môže spôsobiť pády zo schodov alebo rampy. Rozmery voľnej vodorovnej plochy pred vstupnými dverami sú:

- **najmenej 1500 mm x 1500 mm + šírka dverného krídla** vstupných dverí ak sa otvárajú smerom von,
- norma STN EN 17210 **odporúča 1600 mm x 2150 mm**, prípadne manévrovací priestor s priemerom 2000 mm.

Na **prekonávanie výškových rozdielov do cca 500 mm** je vhodným riešením pri debarierizácii rampa. V odôvodnených prípadoch pri zmene (rekonštrukcii) dokončenej stavby môže byť výškový rozdiel prekonaný pomocou **zvislej zdvíhacej plošiny**, najmä ak nie je v blízkosti vstupu dostatočný priestor na vytvorenie rampy.

Osadenie zvislej zdvíhacej plošiny sa odporúča pri výškových rozdieloch v rozmedzí od 500 mm do 2000 mm. Na prekonanie výškových rozdielov viac ako 2000 mm je potrebné inštalovať **exteriérový výtah**.

V nevyhnutnom prípade, ak sa nedá realizovať prístup pomocou rampy alebo zvislej plošiny, je možné použiť **schodiskovú plošinu**, ktorá sa inštaluje na stenu alebo zábradlie pri schodisku. Schodisková plošina však nie je univerzálnym riešením vzhľadom na menšiu veľkosť plošiny, nedostatočnú nosnosť (nevyhovujúcu najmä pre osoby na elektrickom vozíku), obmedzenú

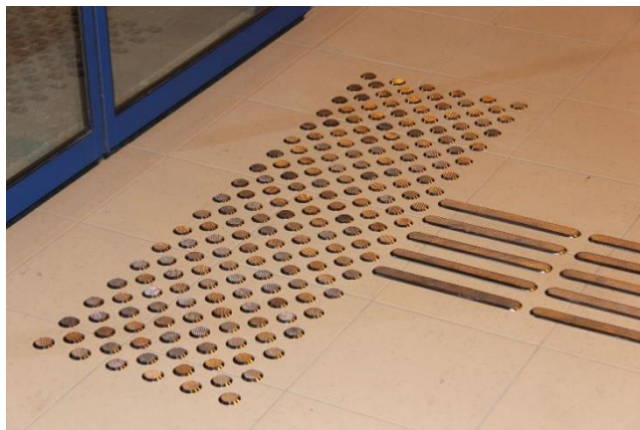

Signálny pás (polguľové výstupky) pred vstupnými dverami nadväzuje na umelú vodiacu líniu (pozdĺžne výstupky) <https://www.olejarsafety.sk/referencie/zeleznica-stanica-trnava-slovensko>

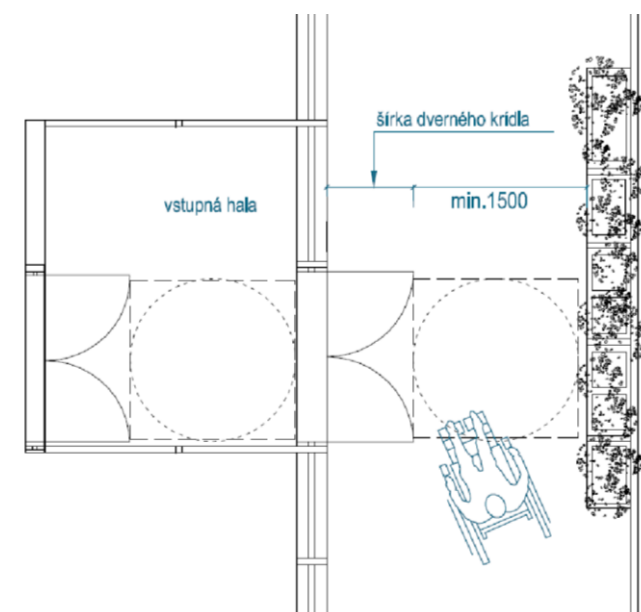

Voľná vodorovná plocha pred vstupnými dverami a v zádverí

rýchlosť prevádzky a komplikovanejšiu obsluhu.

Schodolez (prenosné zariadenie) sa **nepovažuje za bezbariérové riešenie**, keďže nie je samostatne použiteľný bez asistencie a nie je vhodný ani pre osoby na elektrickom vozíku alebo osoby s barlami; prípadne jeho použitie môže spôsobovať problémy (napr. závrat) pri výraznom naklonení osoby na vozíku.

16.3. RAMPA

Rampa je pri dodržaní predpísaných sklonov priestorovo veľmi náročná, preto efektívnosť jej použitia je hlavne pri prekonávaní výškových rozdielov do 500 mm. Rampa nie je vhodná na prekonávanie veľmi veľkých výškových rozdielov nielen z priestorových dôvodov, ale aj z užívateľského hľadiska, pretože jej používanie môže byť fyzicky náročné až nemožné, najmä v prípade šmyklavého povrchu a strmého sklonu.

Pri návrhu rampy je nevyhnutné dodržiavať požiadavky na **správne dimenzovanie, umiestnenie a vybavenie** rampy, ako aj na nadväzujúce podmienky pre plnú funkčnosť bezbariérového vstupu do budovy vrátane údržby najmä v zimnom období.

Pri osadení rampy na chodníku pred vstupom do budovy je potrebné, aby zostala **zachovaná priechodná šírka chodníka najmenej 1500 mm** (odporúča sa aspoň 1800 mm). V prípade malých výškových rozdielov je možné zlúčiť rampu s chodníkom a celý priestor riešiť



Príklady riešenia rampy s optimálnym sklonom 1:20 (Univerzita KI Štokholm)

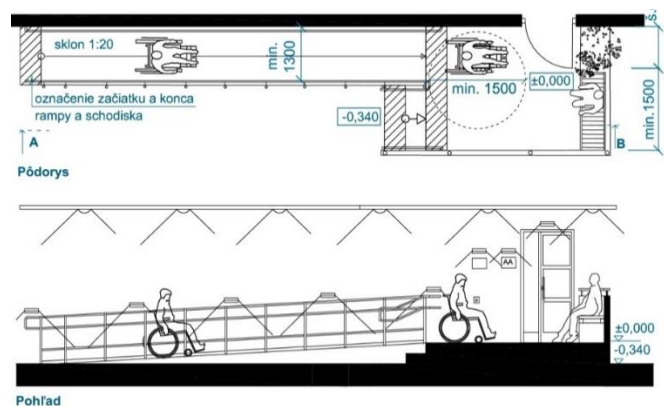

Riešenie rampy s optimálnym sklonom 1:20 pri výške 340 mm s dĺžkou ramena 6800 mm

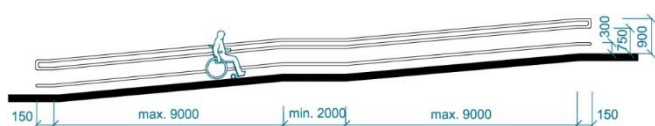

Dimenzovanie dĺžky ramien rampy a osadenie držiadiel

ako **rampový chodník** so sklonom najviac 1:21 bez držiadiel.

Rampa musí spĺňať nasledovné požiadavky:

- dostatočný **priestor na začiatku a konci** ramena rampy (najmenej 1500 mm x 1500 mm),
- **šírka ramena rampy** najmenej 1300 mm (optimálne 1500 mm),
- **dĺžka ramena rampy** najviac 9000 mm (v pôdoryse),
- ramená rampy dlhšie ako 9000 mm musia byť prerušené **vodorovným odpočívadlom** s dĺžkou 2000 mm,
- ak je **rampa pravouhlá**, je potrebné v mieste zalomenia vložiť vodorovné odpočívadlo s rozmermi najmenej 1500 mm x 1500 mm.

Pozdĺžny sklon rampy sa dimenzuje podľa prekonávaného výškového rozdielu (podľa normy STN EN 17210):

- **najviac 1:12 (8,3%)** pri výškovom rozdieli do 210 mm,
- **najviac 1:15 (6,7%)** pri výškovom rozdieli do 300 mm (2 schody),
- **najviac 1:17 (5,9%)** pri výškovom rozdieli do 500 mm (3 schody),
- **optimálne 1:20 (5,0%)**, najmä pri výškovom rozdieli nad 500 mm (4 a viac schodov),
- **najviac 1:8 (12,5%) len v ojedinelých prípadoch**, napríklad pri prekonávaní výšky obrubníka (cca 75 mm),
- pri viac-ramenných rampách musí byť **sklon rampy rovnaký na všetkých ramenách rampy**,
- **prechod rampy na chodník a podestu** (vodorovnú plochu medzi ramenami rampy a pred vstupom do budovy) **musí byť plynulý**.

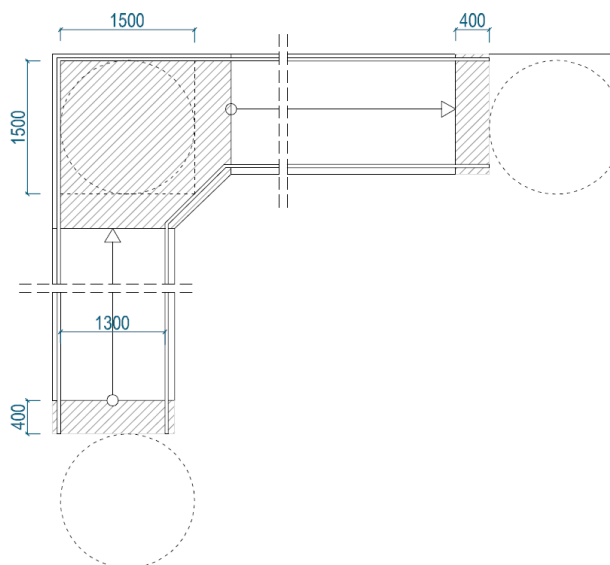

Riešenie pravouhlej rampy s vodorovným odpočívadlom



Príklad riešenia montovanej pravouhlej rampy

<https://www.prekonajmespolubariery.sk/produkty/najzdove-rampy/rostove-rampy>

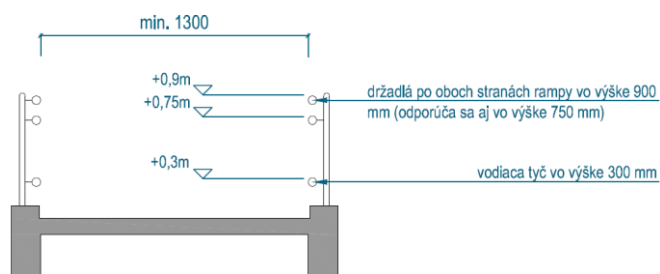

Priečný rez rampou (šírka ramena a osadenie držiadiel)

Rampa musí mať nasledovné **vybavenie**:

- **držadlá** na oboch stranách ramena rampy vo výške 900 mm,
- odporúča sa osadiť držadlá aj vo výške 750 mm (pre osoby nižšieho vzrastu),
- **presah držadiel** na začiatku a konci ramena rampy najmenej 150 mm,
- **tvar držadla** musí umožňovať pevné uchopenie rukou (hrúbka držadla 30 - 40 mm odsadená od steny najmenej 50 mm),
- **zvýšený okraj** ramena rampy do výšky 100 mm (nie je nutný napríklad pri plných zábradliach),
- **vodiaca tyč** osadená po oboch stranách ramena rampy vo výške 300 mm.

Z hľadiska bezpečnosti je potrebné, aby rampa mala:

- zreteľné **označenie začiatku a konca** ramena rampy pomocou farebného odlíšenia a zároveň reliéfnou povrchovou úpravou (napríklad reliéfnou dlažbou),
- dostatočný **farebný kontrast** medzi celou podlahou rampy a okolitých stien a zábradlia, ktorý je vnímateľný aj zvyškami zraku,
- zdrsnený a **nešmykľavý povrch**,
- vhodnú povrchovú úpravu alebo temperovaný povrch, prípadne prekrytie rampy pre zabezpečenie užívateľnosti rampy aj v zimnom období,
- dostatočné **odvodnenie** rampových a podestových plôch pre zabezpečenie užívateľnosti rampy v nepriaznivom počasí,
- **dobré osvetlenie** rampy pre bezpečný a komfortný pohyb.



Príklad riešenia rampy (Študentský domov Družba v Bratislave)



Príklad riešenia rampy (Masarykova univerzita v Brne)

Zakrivené alebo točité rampy nie sú vyhovujúce z dôvodu, že osoba na vozíku by musela kolesá na vozíku ručne ovládať rôznou silou a rýchlosťou, čo je neúmerne namáhavé a pri malom polomere zakrivenia rampy nevládnuteľné bez pomoci druhej osoby.

16.4. ZVISLÁ ZDVÍHACIA PLOŠINA

Pri dodatočnej debarierizácii sú konštrukčné a priestorové danosti existujúcich budov niekedy limitujúce, preto je možné použiť aj **doplňkové zariadenia na prekonávanie výškových rozdielov**, ako napríklad zvislé zdvíhacie plošiny. Pri väčších výškových rozdieloch (odporúča sa nad 500 mm), keď sa rampa stáva priestorovo a užívateľsky náročným prvkom, je vhodnejším riešením **zvislá zdvíhacia plošina alebo exteriérový výťah**. Zvislé zdvíhacie plošiny majú univerzálnejšie využitie než schodiskové plošiny a pri správnom návrhu a vhodnom konštrukčno-materiálovom prevedení poskytujú plnohodnotné a estetické riešenie.

Zvislé zdvíhacie plošiny musia **spĺňať nasledovné požiadavky**:

- pred nástupom a výstupom zo zvislej plošiny musí byť **voľná vodorovná manévrovací plocha** najmenej 1500 x 1500 mm,
- **nosnosť plošiny najmenej 300 kg**,
- **vnútorné rozmery plošiny najmenej 1100 mm x 1400 mm**,
- výška **ohraničenia priestoru kabíny plošiny** najmenej 1100 mm,

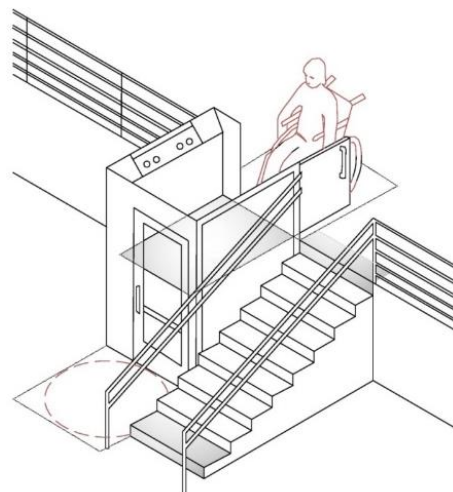

Umiestnenie zvislej zdvíhacej plošiny pri schodisku

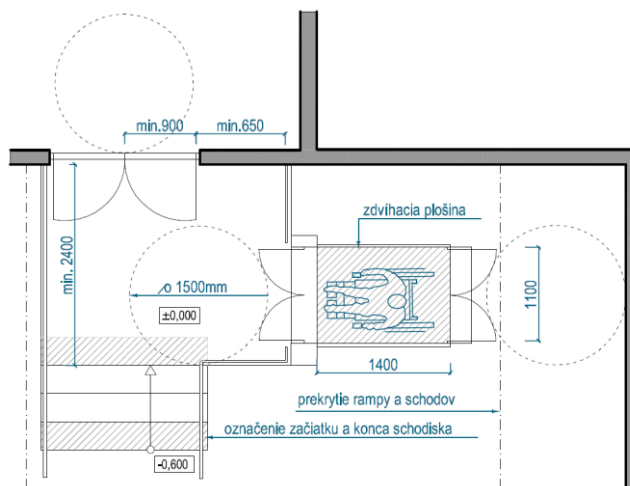

Pôdorys osadenia zvislej zdvíhacej plošiny pri vstupe



Príklad osadenia zvislej zdvíhacej plošiny pri vstupe

- tlačidlá ovládacieho panela umiestnené vo výške v rozmedzí 800 - 1100 mm od úrovne podlahy.

Najvhodnejšie umiestnenie zvislej zdvíhacej plošiny je hneď v blízkosti schodiska, ktoré by malo mať v školských budovách šírku najmenej 1500 mm.

Pri prekonávaní **výškovej úrovne viac ako 1200 mm** sa odporúča, aby zvislá zdvíhacia plošina bola umiestnená v **uzavretej konštrukcii jazdnej dráhy** (tzv. okapotovanie/opláštenie).

16.5. ŠIKMÁ SCHODISKOVÁ PLOŠINA

Schodisková plošina by sa mala inštalovať **len v nevyhnutnom prípade** tam, kde nie je možné použiť rampu, výťah ani zvislú zdvíhaciu plošinu. Schodisková plošina nie je univerzálne prístupná všetkým osobám a má aj prevádzkové nedostatky ako je pomalá rýchlosť, nedostatočná nosnosť (napríklad pre osoby na elektrickom vozíku) a komplikovaná obsluha, často len s asistenciou.

Voľná vodorovná **manévrovacia plocha** pred nástupom a výstupom na plošinu musí byť najmenej 1200 x 1200 mm (odporúčaná 1500 x 1500 mm).

Schodisková plošina by mala mať **automatické** (nie ručné/mechanické) **sklápanie plošiny** s jednoduchým ovládaním, ktoré umožňuje samostatné používanie plošiny. **Nástup na plošinu** by mal byť v smere jazdy, aby nebolo nutné cúvanie a otáčanie sa osoby na vozíku.

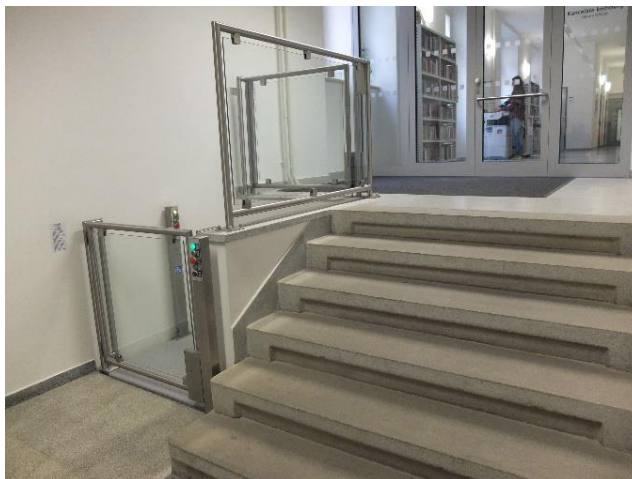

Príklad osadenia zvislej zdvíhacej plošiny pri schodisku (Masarykova univerzita v Brne)



Príklad osadenia zvislej zdvíhacej plošiny v uzavretej presklenej konštrukcii (Rektorát STU v Bratislave)

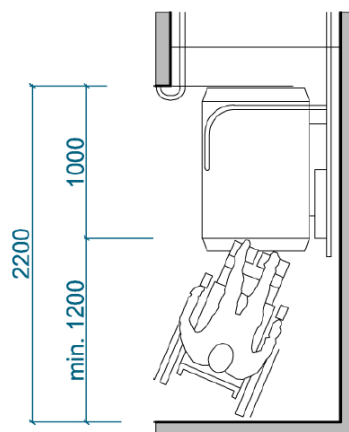

Príklad riešenia osadenia šikmej schodiskovej plošiny pri schodisku

Rozmery schodiskovej plošiny by mali byť **najmenej 850 mm x 1250 mm** (podľa normy STN EN 17210). Ďalším dôležitým parametrom je aj **nosnosť plošiny**, pričom je potrebné počítať s osobami na elektrickom vozíku, preto by nosnosť mala byť najmenej 250 kg (optim. 300 kg).

Najbežnejším konštrukčným osadením schodiskovej plošiny je zakotvenie kovovej vodiacej konštrukcie do nosných stien alebo na stĺpiky zakotvené priamo do schodiskového ramena, ak má potrebnú nosnosť a rozmery.

Z hľadiska samostatného ovládania schodiskovej plošiny je potrebné, aby bolo **umiestnenie ovládačov** v dosahu osoby na vozíku, zároveň by mal byť k dispozícii aj diaľkový ovládač do ruky.

Schodisková plošina by mala mať nainštalované aj **sklopné sedadlo**, aby mohla byť používaná aj osobami s poruchami chôdze alebo so zdravotným oslabením.

Pri riešení schodiskovej plošiny v exteriéri je veľmi dôležitý aj výber materiálov, ktoré by mali byť **pevné a odolné** nielen voči poveternostným podmienkam, ale aj vandalizmu.

16.6. VSTUPNÉ DVERE

Celý vstupný priestor musí byť **dobře osvetlený a chránený** (prestrešeným závetrím) proti poveternostným vplyvom. Častým problémom pre plynulý pohyb osôb na vozíku býva **umiestnenie čistiacej rohože** pred vstupnými dverami, prípadne v zádverí. Rohož nesmie

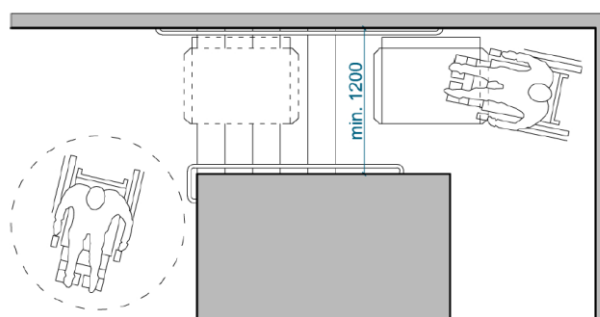
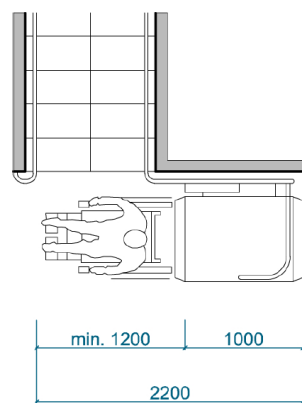

Príklady riešenia osadenia šikmej schodiskovej plošiny pri schodisku

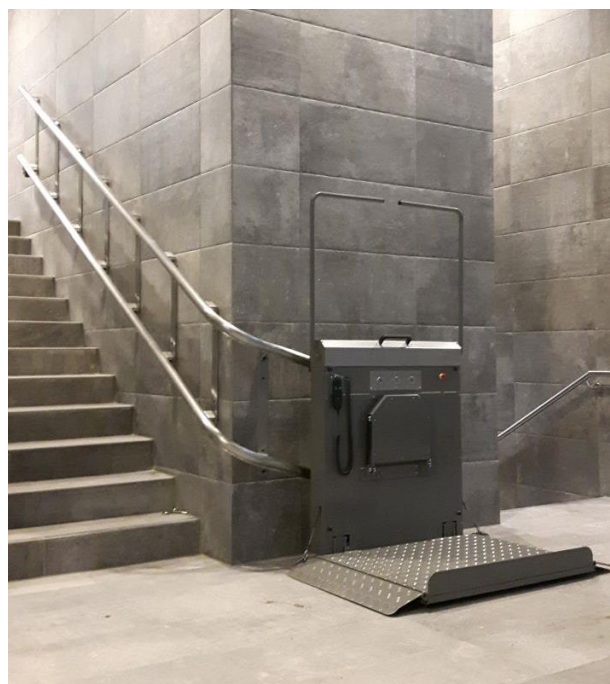

Príklady osadenia schodiskovej plošiny v prípade nedostatočného priestoru na umiestnenie rampy, zvislej plošiny alebo výťahu (plošina má aj sklopné sedadlo pre univerzálnejšie využitie nielen osobami na vozíku)

vyčnievať nad úroveň podlahy viac ako 5 mm. Nevhodné sú rohože vo forme mreže s veľkými medzerami alebo štetinové rohože, ktoré bránia pohybu osoby na vozíku. Takisto sú nevyhovujúce voľne položené a nepripevnené rohože. Najlepším riešením je zapustenie rohože do rovnej úrovne s podlahou.

Vstupné dvere musia mať svetlú šírku **dverného krídla najmenej 900 mm** (podľa normy STN EN 17210 **najmenej 1000 mm**). Ak sú vstupné dvere dvojkrídlové, musí mať aspoň jedno krídlo šírku 900 mm.

Umiestnenie vstupných dverí:

- pred vstupnými dverami musí byť **voľná vodorovná manévrovacia plocha** najmenej 1500 mm x 1500 mm, v prípade otvárania dverí smerom von je potrebné zväčšiť túto plochu o šírku dverného krídla (1500 + 900 = 2400 mm pred vstupom),
- dvere by mali byť osadené tak, aby **voľný priestor vedľa dverí** na strane s dvernou kľučkou bol podľa normy STN EN 17210 **najmenej 600 mm** (odporúča sa 700 mm), aby sa umožnilo otváranie dverí aj osobám na vozíku.

Označenie presklených vstupných dverí:

- presklené plochy vstupných dverí (ak je zasklenie nižšie ako 800 mm nad podlahou) je potrebné **označiť farebne kontrastnými grafickými prvkami** vo výške 1400 mm – 1600 mm od úrovne podlahy (napríklad pásmom značiek širokým minimálne 50 mm alebo označením názvu školy a pod.),
- podľa normy STN EN 17210 sa odporúča umiestniť farebne

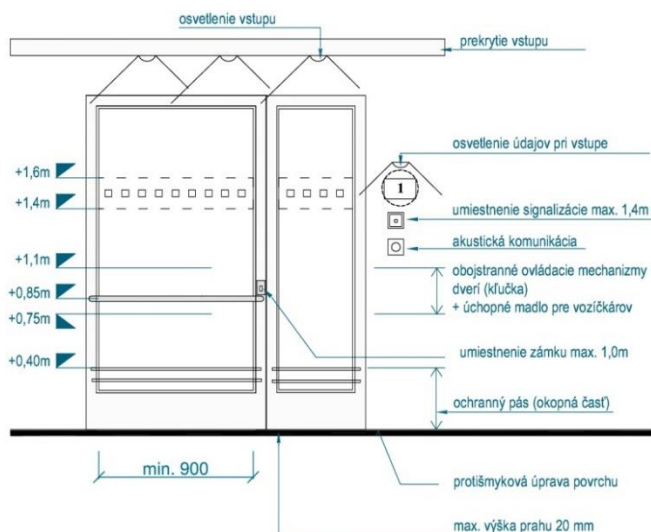

Riešenie vstupných dverí a ovládacích prvkov



Označenie presklených vstupných dverí a umelá vodiaca línia na podlahe vo vstupných priestoroch (Univerzita NTNU, Gjøvik, Nórsko)

kontrastné prvky/pásky v dvoch výškach: 900 mm - 1000 mm a 1500 mm - 1600 mm nad úrovňou podlahy.

Riešenie vstupných dverí:

- odporúča sa **automatické otváranie** dverí (napr. aj aktiváciou pomocou tlačidla),
- **bezprahové riešenie**; ak sú zvýšené prahy nevyhnutné z dôvodu tepelnej izolácie a/alebo vzduchotesnosti, môžu mať podľa normy STN EN 17210 výšku najviac 15 mm a musia byť skosené ak sú vyššie ako 5 mm.

Ovládacie a otváracie mechanizmy vstupných dverí (podľa normy STN EN 17210):

- dverové kľučky, držadlá, zámky a ovládače musia byť umiestnené vo výške medzi **800 mm a 1000 mm**, najlepšie 900 mm od úrovne podlahy;
- okrem kľučky sa odporúča osadiť na vstupné dvere aj horizontálne **držadlo vo výške 850 mm** od úrovne podlahy;
- vhodné sú dverové kľučky/držadlá **pákového typu**, najlepšie typu „D-páka“, s priemerom 19 mm až 25 mm a dĺžkou minimálne 80 mm;
- obsluha všetkého kovania na otváranie dverí by mala byť možná **jednou rukou**;
- **sila** potrebná na otvorenie dverí najviac 22,5 N;
- tlačidlo na aktiváciu **automatického otvárania dverí** vo výške najviac 1000 mm;
- **panikové držadlo** na únikových východoch vo výške 800 mm od podlahy a najmenej 80 mm od steny;



Označenie presklených vstupných dverí (FEI STU, Bratislava)



Označenie presklených vstupných dverí (KI, Štokholm)

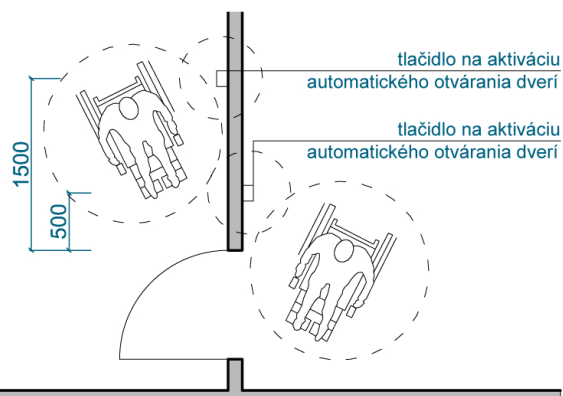

Umiestnenie tlačidla na aktiváciu automatického otvárania dverí

- osadenie **zvončekového alebo komunikačného panelu** vo výške najviac **1200 mm**.

Nároky na osvetlenie a vnímateľnosť

Vstup musí byť osvetlený tak, aby nevznikol náhly a veľký kontrast medzi vonkajším a vnútorným osvetlením. Vstup by mal byť osvetlený pomocou svietidla so senzorom, ktorý reaguje na pohyb. Dobre osvetlený musí byť tiež zvončekový/komunikačný panel a informácie.

Dvere musia byť v priestore ľahko **vnímateľné aj pre slabozraké osoby**, napríklad pomocou farebného kontrastu medzi dverným krídlom a stenou, alebo zárubňou a stenou.

Reliéfne označenie vstupu do budovy alebo iné informácie je potrebné umiestňovať vedľa zárubne, nie na dverné krídlo (reliéfna latinka, Braillovo písmo).

16.7. VSTUPNÁ HALA A CHODBY

Zádverie pri vstupe do budovy musí spĺňať priestorové požiadavky na manévrovanie osoby na vozíku alebo osoby s detským kočíkom, preto musí mať voľnú **vodorovnú plochu najmenej 1500 x 1500 mm**. Ak sa do tohto priestoru otvára dverné krídlo, je potrebné jeho šírku pripočítať k uvedenej ploche.

Vo **vstupných halách** je potrebné zabezpečiť **sprístupnenie informácií multisenzorickou formou** (kombináciou najmenej dvoch spôsobov zmyslového vnímania), napríklad **reliéfne orientačné panely** s reliéfnym popisom v latinke a

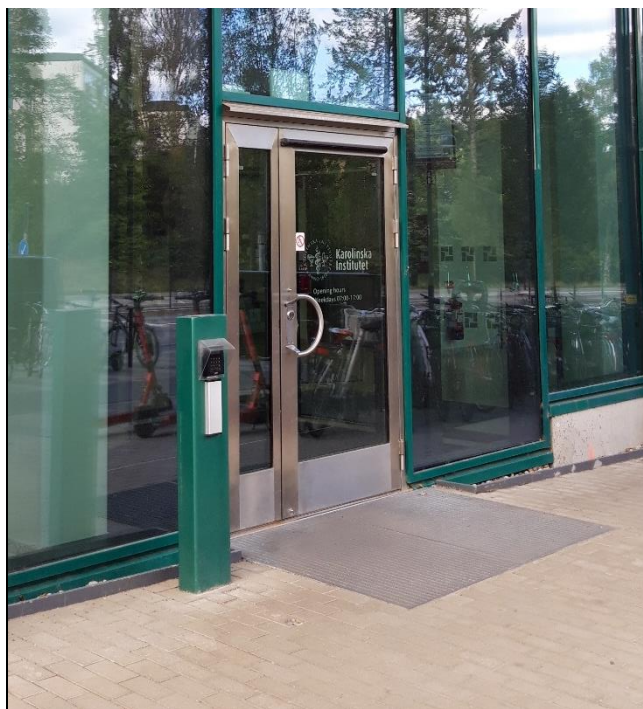

Príklad riešenia vstupných dverí s automatickým ovládaním na senzor alebo tlačidlo (KI, Štokholm)



Príklad riešenia vstupnej haly s umelými vodiacimi líniami (Univerzita NTNU, Trondheim, Nórsko)

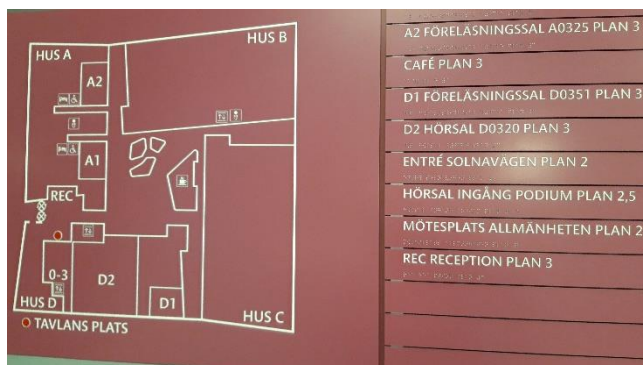

Reliéfny orientačný plánik vo vstupnej hale (KI, Štokholm)

Braillovom písme, prípadne so zvukovými informáciami (po aktivácii tlačidla). Všetky ovládacie prvky by mali byť umiestnené vo výškovom rozmedzí 800 – 1200 mm od podlahy.

Pri **informačných pultoch** by mali byť k dispozícii pomocné systémy na zosilnenie zvuku (napr. prenosné indukčné slučky), ktoré uľahčujú komunikáciu s osobami so sluchovým postihnutím.

Všetky obslužné pulty musia byť umiestnené tak, aby boli ľahko **identifikovateľné v priestore a prístupné** aj pre osoby na vozíku či osoby nižšieho vzrastu:

- časť pultovej dosky by mala byť v **zniženej výške** (najviac 850 mm od úrovne podlahy) s možnosťou zasunutia nôh osoby na vozíku,
- pred pultom musí byť **dostatočný priestor na manévrovanie**, preto plocha pred pultom musí byť široká najmenej 1500 mm.

Vo vstupných halách by mali byť vytvorené aj **oddychové priestory** s možnosťou sedenia.

Všetky komunikačné priestory musia umožňovať **bezpečný pohyb** osôb so zrakovým postihnutím, pričom v priestore širokých chodieb a hál (viac ako 8 metrov) je potrebné vytvoriť systém **umelých vodiacich línií** (pomocou pozdĺžnych výstupkov na podlahe), ktoré by mali spájať orientačne dôležité priestory.

Najmenšia **svetlá šírka chodby** v budovách škôl a vzdelávacích zariadení musí byť:

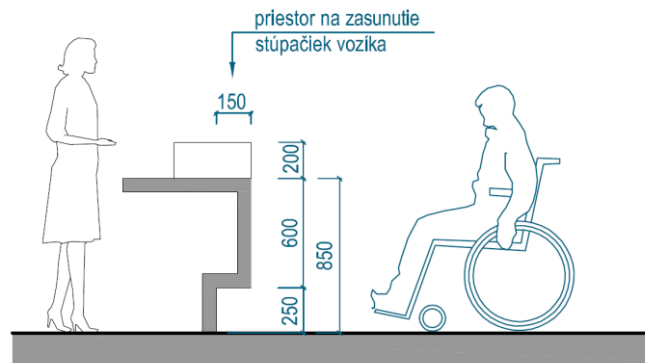

Požiadavky na riešenie informačných pultov



Príklad informačného pultu so zníženou výškou (Univerzita NTNU, Trondheim, Nórsko)

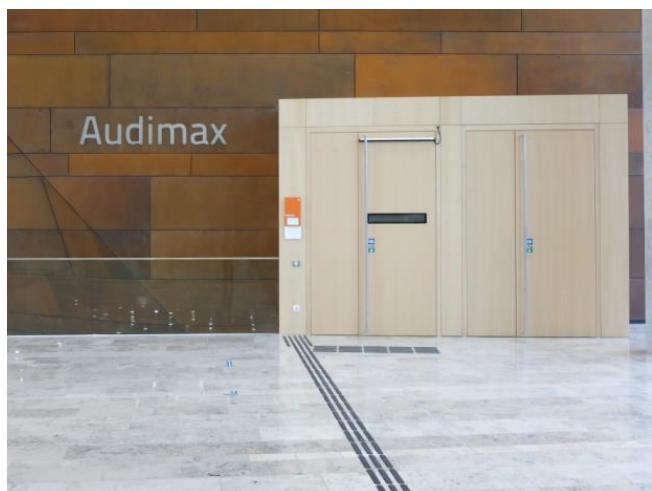

Príklad riešenia vstupnej haly s umelými vodiacimi líniami k sále (Ekonomická univerzita WU vo Viedni)

- **3 metre** - ak sú vyučovacie priestory umiestnené po oboch stranách chodby alebo ide o hlavnú chodbu,
- **2,2 metra** - ak sú vyučovacie priestory len na jednej strane chodby, ale ak slúži táto chodba ako hlavné komunikačné spojenie, musí byť široká najmenej 3 metre.

Do komunikačného priestoru nesmú nebezpečne zasahovať žiadne predmety a v prípade **vyčnievajúcich predmetov** je potrebné vyriešiť ich **identifikáciu pomocou techniky bielej palice v úrovni podlahy** (napr. kvetináčom a podobne).

Farebne kontrastné riešenie chodbových priestorov prispieva k ľahšej orientácii v rámci budovy. Povrchové materiály by mali byť bez výrazných odleskov a vzorov.

16.8. SCHODY

Schody predstavujú bariéru najmä pre ľudí s telesným postihnutím, osoby s detským kočíkom, ale aj pre osoby so zdravotným oslabením pri chronických ochoreniach alebo po úraze. Z uvedených dôvodov nemôžu schody predstavovať jediný spôsob prekonávania výškových rozdielov. Zároveň je však potrebné, aby aj schodiská boli navrhnuté s ohľadom na bezpečnosť a komfort pri používaní.

Schodiská musia spĺňať požiadavky:

- **dostatočná šírka najmenej 1500 mm** (v budovách škôl a vzdelávacích zariadení aj 1800 mm),
- **priamy tvar schodiskového ramena** (nie točitý a krivočiary),
- **vyhovujúce tvary** a rozmery schodiskových stupňov, ktoré musia



Nevhodné umiestnenie predmetov na stene (bez možnosti identifikácie v úrovni podlahy)



Príklad použitia farebných kontrastov v chodbových priestoroch (Univerzita NTNU, Gjøvik, Nórsko)

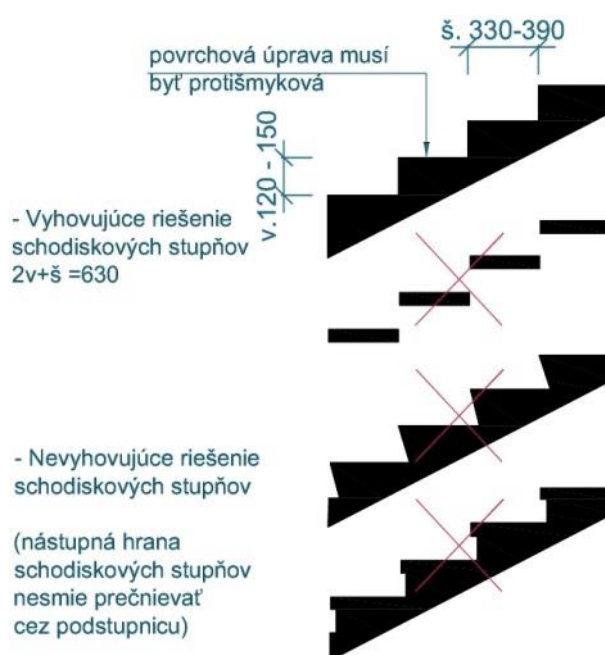

mať plnú podstupnicu a stupne bez prečnievajúcej nástupnej hrany,

- **umiestnenie držiadiel** po oboch stranách schodiskového ramena vo výške 900 mm (aj vo výške 750 mm pre osoby nižšieho vzrastu),
- **presah držiadiel** najmenej 150 mm (norma STN EN 17210 odporúča 300 mm) na začiatku a konci schodiskového ramena.

V prípade schodiskových stupňov bez podstupníc hrozí riziko zakopnutia a nebezpečenstvo pádu, preto by bolo vhodné nahradiť takéto schodiskové stupne vyhovujúcimi riešeniami s plnou podstupnicou a bez prečnievajúcich hrán, čím sa zvýši bezpečnosť pri používaní schodiska.

Z hľadiska bezpečnosti osôb so zrakovým postihnutím je potrebné:

- **zreteľne označiť prvý a posledný stupeň** každého schodiskového ramena tak, aby bol farebne a povrchovou úpravou rozoznateľný od okolia (označenie žltociernou páskou je nevyhovujúce a zároveň neestetické),
- vytvoriť **farebný kontrast** (vnímateľný aj zvyškami zraku) medzi celou podlahou schodiskového ramena a okolitých stien, prípadne zábradlia,
- zabrániť možnosti vstupu do priestoru **s nižšou výškou ako 2200 mm** pod schodiskom alebo rampou, ktoré sú umiestnené voľne v priestore. Ak tento priestor nie je možné identifikovať pomocou techniky bielej palice v úrovni podlahy, je nutné **umiestniť v tomto priestore prvky mobiliáru** (napríklad kvetináče) alebo

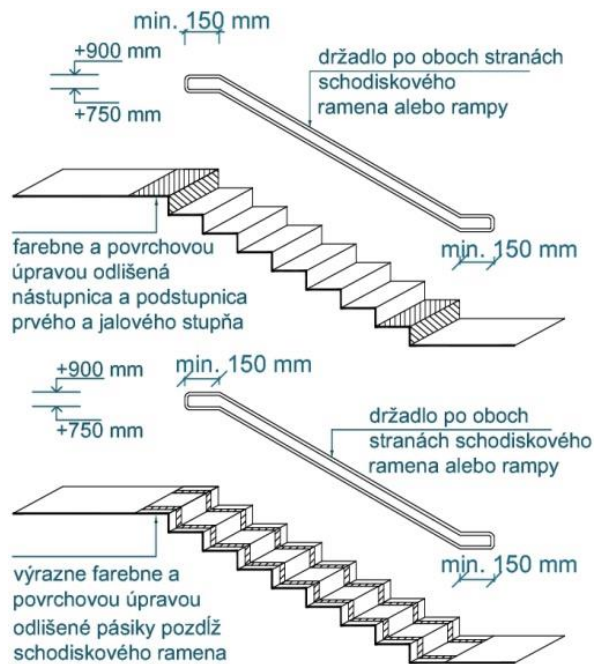

Riešenie schodiskového ramena s držadlami

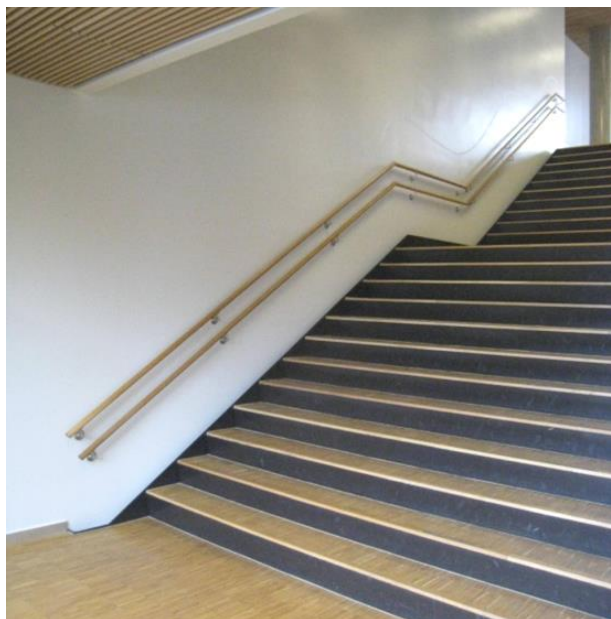

Farebne kontrastné prevedenie schodiskových stupňov (Stredná škola Fyrstikkalleen F21, Oslo)

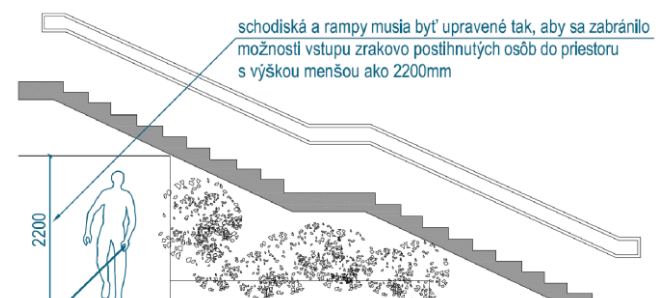

Vymedzenie podschodiskového priestoru

iné zábrany, ktoré by zreteľne vymedzovali podschodiskový priestor. Na začiatku zábradlia schodiska je vhodné na držadlách umiestniť **reliéfne informácie** v latinke a Braillovom písme, pomocou ktorých môže osoba so zrakovým postihnutím identifikovať daný priestor, napríklad číslo podlažia.

16.9. VÝŤAH

Základným nedostatkom bezbariérovej prístupnosti budov škôl a vzdelávacích zariadení je **absencia výťahu**, preto je potrebné pri debarierizácii vyriešiť nielen bezbariérový prístup do budovy, ale aj **sprístupnenie jednotlivých podlaží pomocou výťahu** (nie schodiskovej plošiny). Najvhodnejším riešením je umiestnenie výťahu vo voľnom priestore (zrkadla) hlavného schodiska alebo v exteriéri na fasáde budovy s napojením na jednotlivé podlažia.

Výťah musí spĺňať požiadavky:

- **voľná manévrovacia plocha** s rozmermi najmenej **1500 x 1500 mm** pred vstupom do výťahu,
- **vnútorné rozmery kabíny najmenej 1100 x 1400 mm** (1100 x 2100 mm v prípade priechodnej kabíny s dvomi dverami oproti sebe),
- **odporúčané rozmery kabíny 1400 x 1600 mm** umožňujú manévrovanie osoby na vozíku,
- **automatické otváranie dverí** so šírkou najmenej **900 mm** podľa normy STN EN 17210,
- **výškový rozdiel** medzi podlahou výťahovej kabíny pri zastavení a okolitou podlahou môže byť najviac 10 mm podľa normy STN EN 17210,

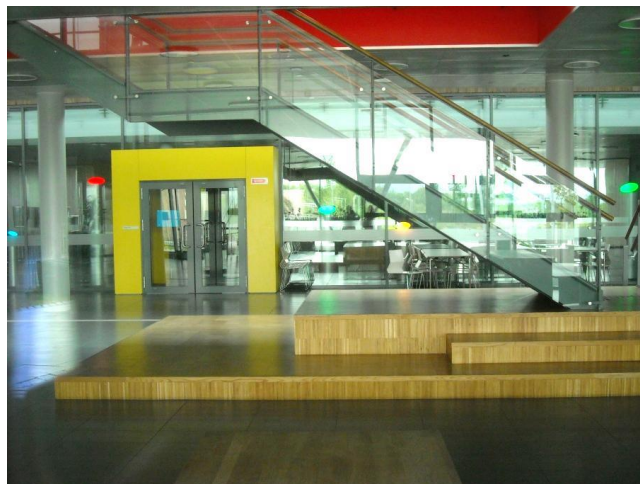

Vymedzenie a označenie podschodiskového priestoru v úrovni podlahy (vnímateľné technikou bielej palice)



Príklady umiestnenia výťahu v zrkadle schodiska alebo v exteriéri na fasáde

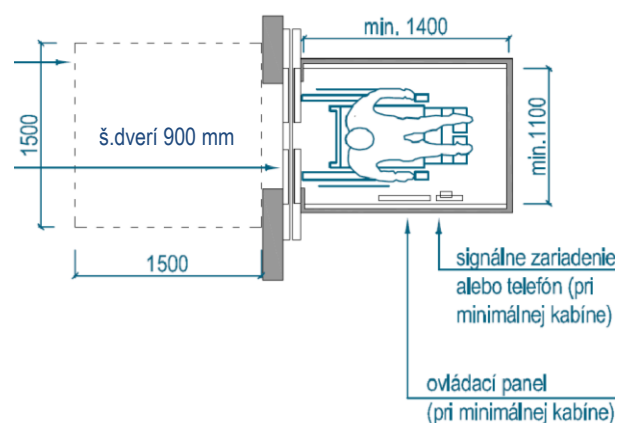

Dimenzovanie výťahu (pôdorys)

- umiestnenie a riešenie ovládacích prvkov a panelov vo výškovom rozmedzí 800 - 1200 mm od podlahy,
- ovládacie a privolávacie panely s popisom v reliéfnom prevedení čísiel/písma aj Braillovom písme vedľa tlačidiel,
- poskytovanie akustickej informácie o číse podlažia, na ktorom výťah zastaví,
- osadenie držiadiel a sklopného sedadla vo výťahovej kabíne.

16.10. ŠATNE

Existujú rôzne formy riešenia šatní:

- **šatňové skrinky** na oblečenie a obuv,
- **uzavretý šatňový priestor** s lavičkami a úložnými prvkami (police, vešiaky),
- **šatňa s hygienou (tzv. hygienická kabína)**, ktorá slúži aj na prezlečenie, očistu a prebaľovanie.

V prípade riešenia šatní formou skriniek na chodbách je potrebné, aby niektoré šatňové skrinky boli zväčšené a slúžili nielen na odloženie šatstva, ale aj kompenzačných pomôcok. Rozmery **zväčšenej skrinky** sú cca 450 x 600 x 1200 mm (š x h x v). Pred skrinkou nesmie byť umiestnená lavička, ktorá by bránila prístupu osoby na vozíku ku skrinke. Lavička môže byť umiestnená pri stene. Pred skrinkami a lavičkami musí byť dostatočný **manévrovací priestor** široký najmenej 1500 mm.

Uzavreté šatňové priestory musia mať:

- **dvere široké najmenej 900 mm** a otvárajú sa smerom von,

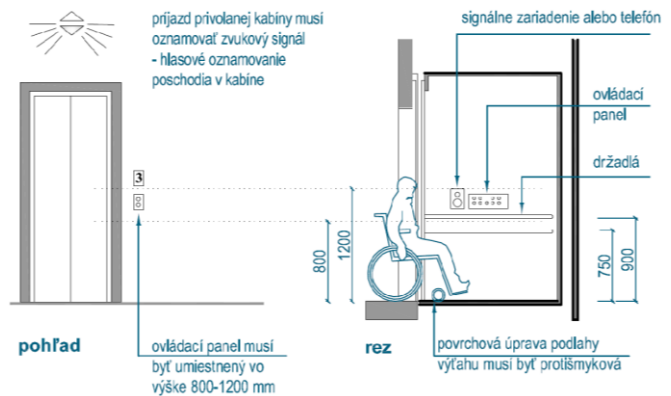

Dimenzovanie priestorov a vybavenia výťahu (pohľad a rezopohľad výťahovej kabíny)

Ovládací panel výťahu

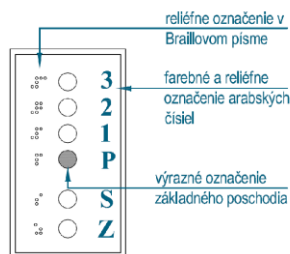

Privolávací panel výťahu

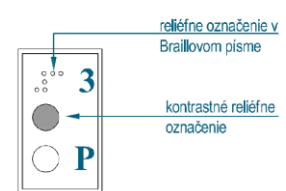

Riešenie ovládacích a privolávacích panelov výťahu s reliéfnym označením

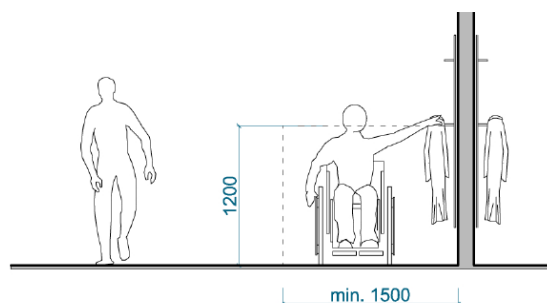

Riešenie šatňových priestorov (max. dosah osoby sediacej na vozíku)

- **úložné prvky** (háčiky a poličky na odloženie šatstva) osadené **vo výške najviac 1200 mm** od úrovne podlahy,
- **priestor na manévrovanie** osoby na vozíku najmenej 1500 x 1500 mm,
- veľkú **lavičku na prezliekanie**, ktorá je široká najmenej 600 mm (odporúča sa 700 mm) vo výške 480 mm od úrovne podlahy.

Bezbariérová šatňová hygienická bunka je uzavretá kabína, ktorá slúži súčasne na **prezliekanie aj hygienu**. Dvere do kabíny musia byť široké najmenej 900 mm a otvárajú sa smerom von. Základné vybavenie kabíny sa navrhuje rovnako ako **bezbariérová toaleta**, navyše sa tu nachádza **bezbariérová sprcha a lavička** na prezliekanie:

- **bezbariérová sprcha** s rozmermi najmenej 1400 x 1400 mm musí byť v úrovni podlahy odvodnená do podlahového vpustu alebo odtokového žľabu, ručná sprcha a držadlá sú osadené vo výške cca 850 - 1000 mm od podlahy a musia byť v dosahu osoby sediacej na sprchovacej stoličke (sklopnej alebo prenosnej),
- **veľká lavička na prezliekanie** musí byť široká najmenej 600 mm (odporúča sa 700 mm) vo výške 480 mm od úrovne podlahy; lavička môže byť aj sklápacia a slúžiť zároveň aj na sprchovanie, pričom sa odporúča na stene pri lavičke osadiť držadlo.

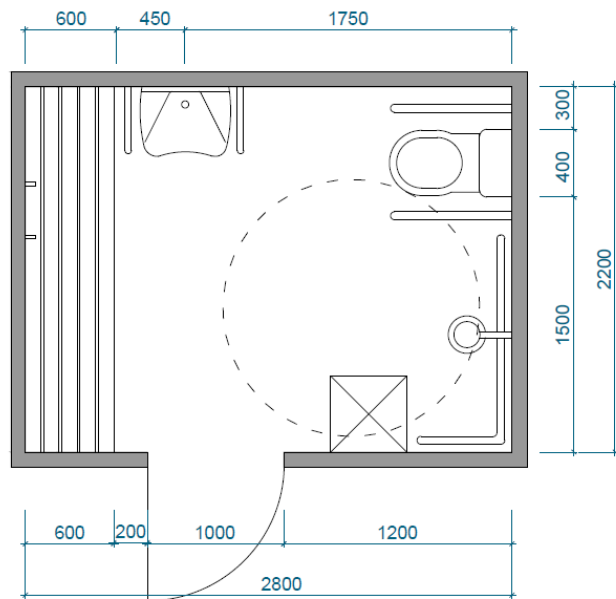

Šatňová bunka s lavičkou a hygienickým vybavením (tzv. hygienická kabína)



Sklápacia lavička na prezliekanie a očistu v hygienickej bunke (www.rehatronik.at)

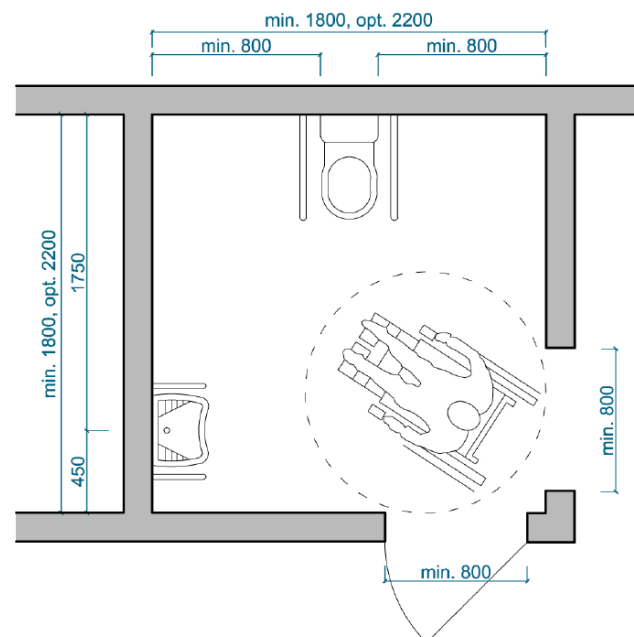

Rozmery bezbariérovej záchodovej kabíny s manipulačnou plochou po oboch stranách WC misy

16.11. HYGIENICKÉ PRIESTORY

V budovách škôl a vzdelávacích zariadení musí byť **najmenej jedna bezbariérová záchodová kabína**. Pri väčšom počte záchodových kabín v budove, je potrebné podľa platnej legislatívy navrhnuť **na každých začatých desať záchodových kabín ďalšiu jednu bezbariérovú kabínu**. Ak je bezbariérová záchodová kabína prístupná priamo z chodby alebo haly, nemusí byť oddelene pre ženy a mužov.

Bezbariérová záchodová kabína musí spĺňať:

- **rozмеры optimálne 2200 mm x 1800 mm** (so zohľadnením osôb na elektrickom vozíku), najmenej 1600 mm x 1800 mm,
- **dvere široké 900 mm** (najmenej 800 mm) **otváracie smerom von** zo záchodovej kabíny a z vnútornej strany dverí musí byť umiestnené vodorovné držadlo; dvere by mali byť označené vedľa zárubne štítkom s reliéfnym popisom a piktoqramom,
- **záchodová misa** by mala byť osadená vo výške 450 mm (horná hrana) od úrovne podlahy,
- po oboch stranách záchodovej misy musia byť **sklopné opierky** vo vzájomnej vzdialenosti 600 mm a vo výške 750 mm od úrovne podlahy; splachovacie zariadenie a toaletný papier musia byť v dosahu z WC misy (bez nutnosti otáčania sa),
- vedľa záchodovej misy musí byť voľná **manipulačná plocha** (široká najmenej 800 mm, optimálne po oboch stranách WC misy) so zabezpečeným voľným prístupom pre osobu na

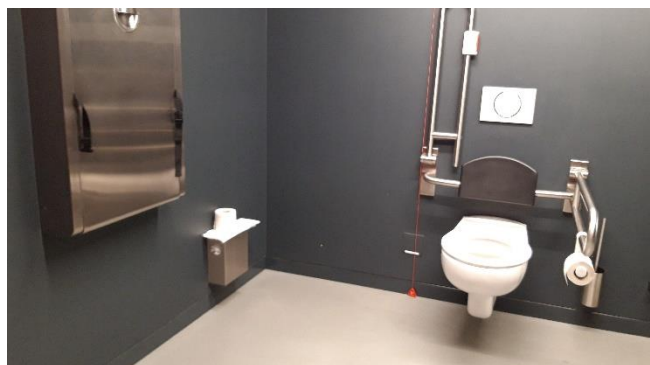

Riešenie a vybavenie bezbariérovej toalety (sklopné opierky s integrovaným splachovačom a držiakom toaletného papiera, privolávač pomoci...)

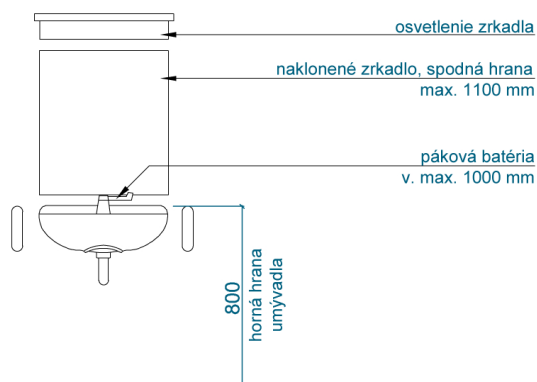

Riešenie osadenia umývadla a doplnkov (vrátane priestorovo úsporného sifónu)

vozíku, pričom v tomto priestore je možné pripevniť na stenu sklápací pult na prebaľovanie,

- **umývadlo** musí umožňovať zasunutie nôh osoby na vozíku, preto horná hrana by mala byť osadená vo výške 800 nad úrovňou podlahy a vhodné je použiť podomietkový alebo priestorovo úsporný sifón,
- **zrkadlo** má mať spodnú hranu v nižšej výške, aby bolo vyhovujúce aj pre osoby na vozíku, prípadne môže mať nastaviteľný sklon,
- **doplňky** (napr. dávkovač mydla, zásobník na papierové utierky a pod.) musia byť osadené v dosahu osoby na vozíku, čiže vo výške najviac 1200 mm od podlahy.

V bezbariérovej záchodovej kabíne, ako aj v hygienickej bunke, musí byť umiestnené **tlačidlo na privolanie pomoci** v prípade núdze a malo by byť v dosahu z podlahy (napr. v prípade pádu osoby na zem).

16.12. PRIESTORY NA VÝUČBU

Dvere do priestorov na výučbu musia mať **svetlú šírku najmenej 900 mm**. Na stene vedľa zárubni (nie priamo na dvernom krídle) by malo byť umiestnené označenie miestnosti štítkom v reliéfnom prevedení (v reliéfnej latinke a Braillovom písme), prípadne doplnené aj piktogramom („easy to read“).

V **zhromažďovacích sálach** s kapacitou nad 100 osôb a v telocvičniach sú potrebné dvojkrídlové dvere so šírkou **najmenej 1800 mm**.

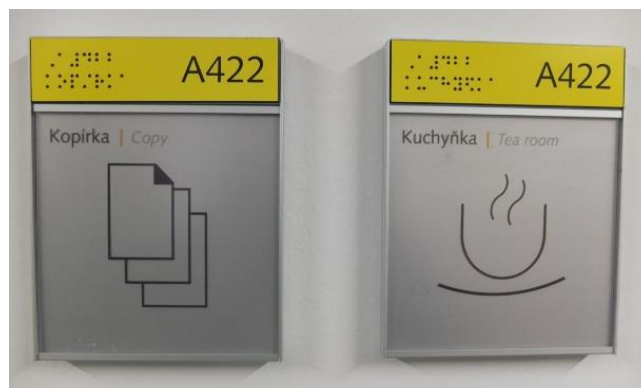

Označenie miestností štítkami s piktogramami a popisom v reliéfnej latinke a Braillovom písme (Masarykova univerzita v Brne)

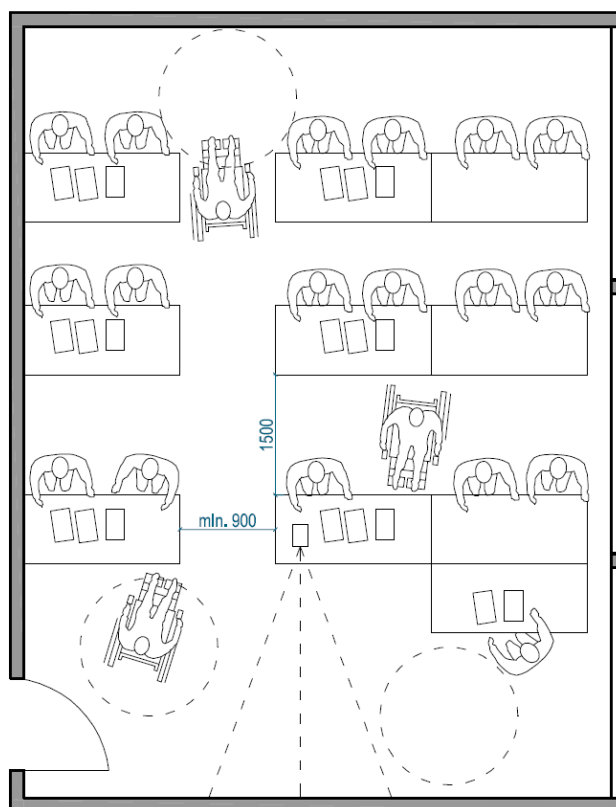

Zriadenie učebne so stolmi a sedením v radoch

Dvere nesmú byť osadené do úzkej niky alebo tesne do rohu miestnosti, pretože takéto riešenie znemožňuje otváranie dverí osobám na vozíku, preto vedľa dverí na strane kľučky musí byť **voľný priestor najmenej 600 mm**.

Priestory školských budov sa dimenzujú podľa Vyhlášky č. 527/2007 Z.z.: v škole (vrátane základnej umeleckej školy), v školskom klube detí (ŠKD) a v centre voľného času (CVČ) musí byť **na jedného žiaka**:

- najmenej 1,65 m² plochy teoretickej učebne (2,3 m² v prípade osôb na vozíku),
- najmenej 2 m² plochy odbornej pracovne, laboratória, počítačovej učebne, jazykovej učebne a podobne,
- najmenej 4 m² plochy učebne praktického vyučovania,
- najmenej 2 m² plochy priestoru určeného na záujmovú a oddychovú činnosť (v ŠKD, CVČ).

V učebni musia byť vytvorené **relaxačné kútiky** s možnosťou zaujatia pohodlnej sedacej alebo ležiacej polohy aspoň jednej osoby a musí byť vyčlenený priestor na **odkladanie kompenzačných pomôcok** pre žiakov so zdravotným postihnutím.

Učebne musia byť vybavené **nábytkom**, ktorý zohľadňuje **rozdielnu telesnú výšku žiakov**. Veľkostné typy školského nábytku a ergonomické zásady práce žiakov v sede sú uvedené v prílohe Vyhlášky č. 527/2007 Z.z.

Rozmiestnenie nábytku musí umožňovať plynulý pohyb osôb na vozíku a možnosť komfortného prístupu a používania jednotlivých prvkov (stolov, tabule,

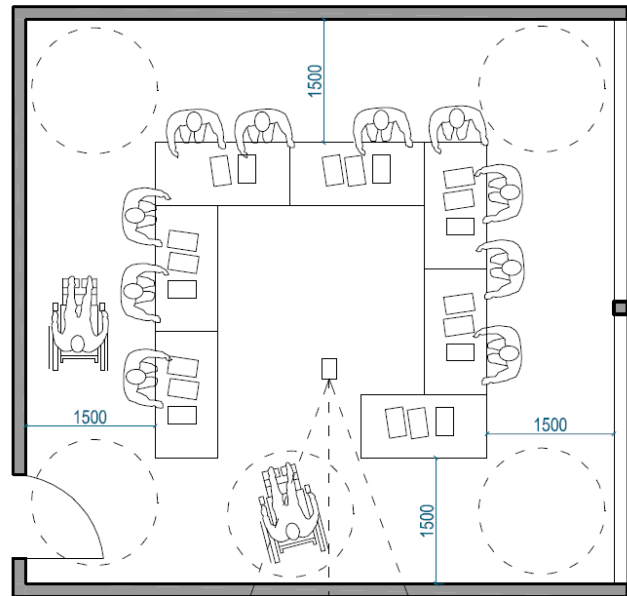

Zriadenie učebne/zasadacej miestnosti so sedením do tvaru U

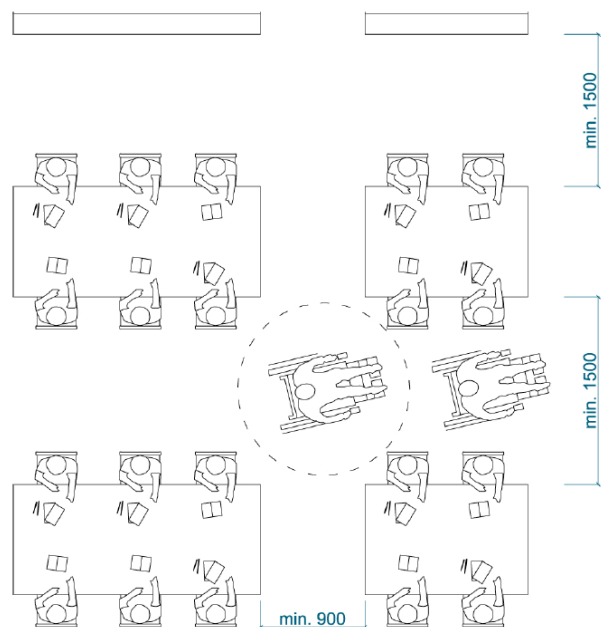

Zriadenie miestnosti na voľno-časové aktivity

úložných priestorov, umývadla a pod.). Odporúča sa **adaptabilný** (výškovo nastaviteľný) **nábytok**, ktorý rešpektuje individuálne potreby a požiadavky žiakov a študentov.

Zariadenie učebne by malo zároveň umožňovať **flexibilné usporiadanie** v závislosti od typu výučby, počtu žiakov a aktuálnych potrieb. Pri rozmiestňovaní zariadenia musí byť zabezpečená **dobrá viditeľnosť** z jednotlivých miest na plochu tabule, prípadne projekčného plátna. Tabuľa by mala byť výškovo nastaviteľná aj pre osoby na vozíku.

V učebniach/herniach/sálach musí byť vytvorený **manévrovací priestor \varnothing 1500 mm** pre osobu na vozíku:

- pri vstupe do miestnosti,
- pred tabuľou/projekčným plátnom,
- pri umývadle/dreze.

Minimálna priechodná šírka (ulička) medzi nábytkom musí byť **najmenej 900 mm**.

Spodná hrana **tabule a prezenčných zariadení** (najmä interaktívnych) by mala byť vo výške najviac 700 mm od úrovne podlahy.

Za **pracovným stolom** pre osobu na vozíku musí byť voľná plocha s rozmermi najmenej 1400 mm x 1400 mm. Pri stole musí byť vytvorený priestor aj pre asistenta.

Výška a konštrukcia pracovného stola by mala umožňovať pohodlné zasunutie osoby na vozíku s podrúčkami, preto musí byť pod stolovou doskou voľný priestor s výškou 700 mm, šírkou 800 mm a hĺbkou 500 - 550 mm. Výška pracovnej dosky môže byť nastaviteľná a sklápacia.



Flexibilné usporiadanie zariadenia učebne (Steelcase, USA)



Výškové parametre pracovného stola



Výškovo nastaviteľné pracovné stoly v dielni

V prípade laboratórných stolov môžu byť k dispozícii dve rôzne výšky (na prácu v sede a v stoji).

V **sálach so stupňovitou podlahou** musia byť vyhradené miesta pre osoby na vozíku umiestnené na rovnej podlahe pôdorysných rozmerov 1000 mm x 1200 mm a situované v blízkosti únikových východov, nesmú však zasahovať do únikových ciest (šírka 1650 mm). Vyhradené miesta musia nadväzovať na bežné sedadlá. Šírky uličiek medzi jednotlivými radmi sedadiel musia poskytovať dostatok priestoru aj pre osoby vyššieho vzrastu.

Zhromažďovacie sály a učebne by mali byť vybavené **pomocným načúvacím systémom** (indukčná slučka, FM systém, infračervený systém) na prenos a zosilňovanie zvuku pre osoby so sluchovým postihnutím. Najrozšírenejším systémom je indukčná slučka, ktorá môže byť zabudovaná v priestore alebo môže byť prenosná (pri info pultoch a v menších priestoroch). Vhodným riešením pre ľudí so sluchovým postihnutím sú aj digitálne textové displeje na prepis hovoreného slova.

V **telocvični** musia mať aspoň jednu z dverí rozmery **1800 mm x 2100 mm**. Priestory (vrátane tribúny, šatní a hygieny) by mali byť bezbariérovo prístupné. V **umyvárni** pri telocvični je potrebné umiestniť aj **bezbariérovú sprchu** s rozmermi 1400 mm x 1400 mm (prípadne zlúčiť dve štandardné sprchy a vytvoriť dostatočný priestor na manévrovanie osoby na vozíku). Pri umyvárni musí byť k dispozícii aj **bezbariérová záchodová kabína**

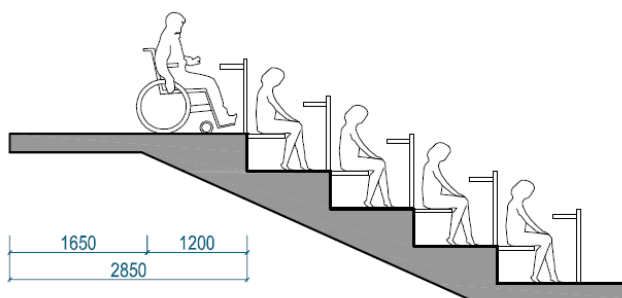

Rezopohľad sály so stupňovitou podlahou



Príklad riešenia miesta pre osobu na vozíku v prednáškovej sále (škola F21, Oslo, Nórsko)

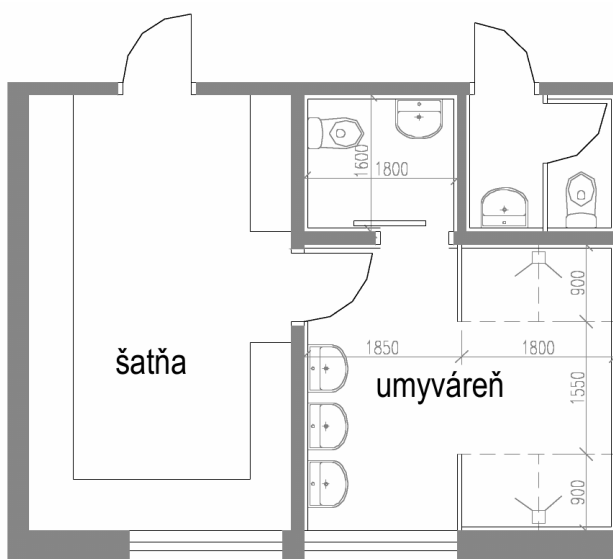

Riešenie šatne s bezbariérovou umyvárňou pri telocvični (minimálne rozmery)

s optimálnymi rozmermi 2200 mm x 1800 mm (so zohľadnením osôb na elektrickom vozíku), pričom všetky zariadenie musia byť osadené a riešené podľa požiadaviek uvedených v kapitole Hygienické zariadenia.

16.13. JEDÁLEŇ

Prístup do jedálne alebo bufetu musí byť bezbariérový. Veľmi dôležité je aj **interiérové riešenie jedálne**, napríklad vzdialenosti medzi mobiliárom (výdajné pulty, jedálske stoly a pod.) musia poskytovať dostatok priestoru pre pohyb všetkých stravníkov vrátane osôb na vozíku, pričom treba počítať so zvýšenou frekvenciou v určitých časoch.

Komunikačné priestory (uličky) medzi stolmi a výdajnými pultmi, ako aj vzájomné odstupy pri sedení za stolmi, musia mať šírku priechodu najmenej 900 mm (optimálne 1200 mm). Odporúčaná šírka hlavných komunikácií/uličiek medzi stolmi je 1500 mm.

Konštrukcia a dizajn **jedálskeho stola** musí umožňovať zasunutie nôh osoby na vozíku, preto musí byť pod stolom voľný priestor vysoký najmenej 700 mm, hlboký 500 mm a široký 800 mm. Do tohto priestoru nesmú zasahovať žiadne konštrukcie stola.

Pult na výdaj jedál alebo na odovzdanie použitého riadu by mal byť vo výške najviac 850 mm od úrovne podlahy. Ak sa v jedálni nachádzajú samoobslužné pulty, výška police s jedlom by nemala presiahnuť 1100 mm od úrovne podlahy.

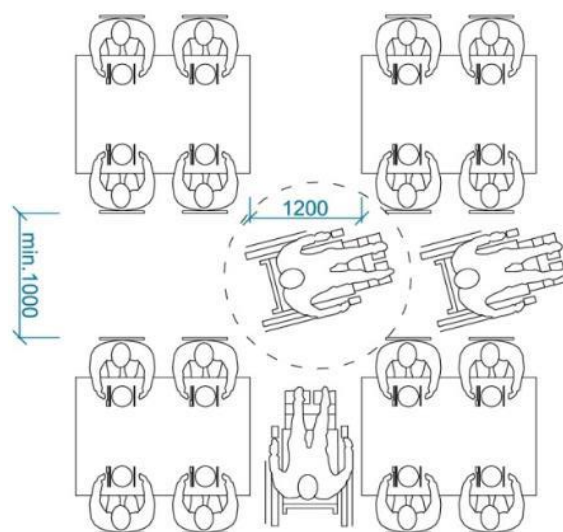
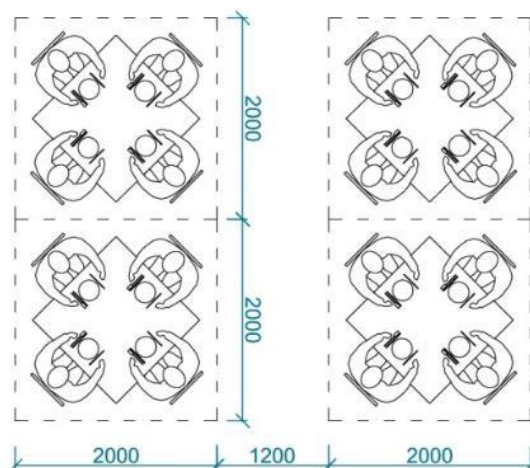

Riešenie rozmiestnenia stolov v jedálni

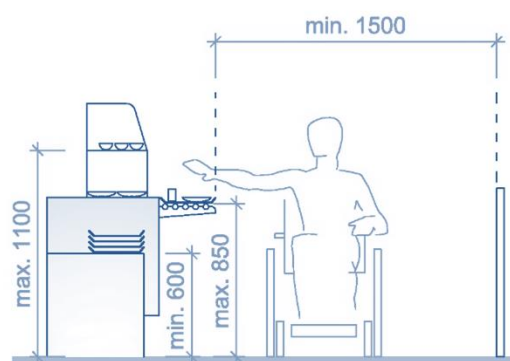

Riešenie pultov v jedálni

Automaty na nápoje alebo jedlo musia byť bezbariérové riešené. Pred automatom musí byť voľný priestor najmenej 1500 mm x 1500 mm. Všetky obslužné prvky (tlačidlá, otvor na vkladanie mincí, displej) musia byť umiestnené vo výške najviac 1200 mm nad úrovňou podlahy. Vhodné je doplniť aj popis/štítky v Braillovom písme.

16.14. KNIŽNICA

Obslužný pult v knižnici musí byť aspoň v jednej časti znížený na výšku 850 mm s možnosťou komfortného prístupu aj pre osobu na vozíku alebo nižšieho vzrastu. Vhodné je vytvoriť tzv. podjazdný priestor na zasunutie nôh osoby na vozíku pod pultovú dosku.

Pred pultom musí byť vytvorená voľná manévrovací plocha \varnothing 1500 mm. Pri pulte by mala byť k dispozícii prenosná indukčná slučka na zosilnenie zvukovej informácie pre osoby so sluchovým postihnutím.

Vzájomná **vzdialenosť samoobslužných regálov** musí byť najmenej 1500 mm, optimálne 2000 mm. Priestor medzi regálmi sa dimenzuje na obojsmerný pohyb osôb a stretnutie osôb pri výbere kníh. Len v stiesnených priestoroch môže byť medzi regálmi zúžená šírka 1200 mm, ale je potrebné v koncových polohách regálov vytvoriť manévrovací priestor \varnothing 1500 mm pre osoby na vozíku.

Priamo pred regálmi nesmú byť umiestnené sedacie prvky, ktoré by bránili prístupu osobám na vozíku k regálom.

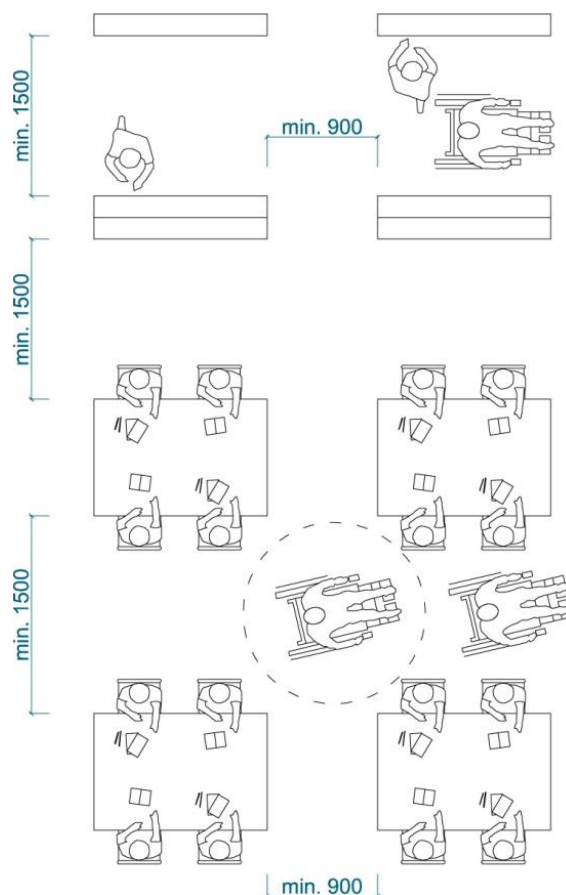

Usporiadanie nábytku a priechodné šírky v knižnici

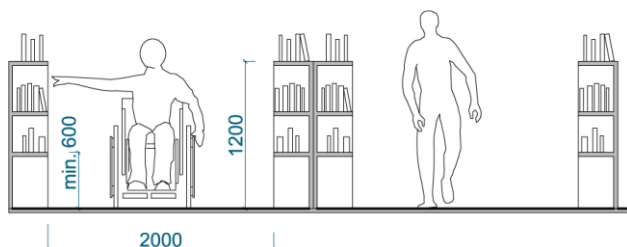

Riešenie regálov s optimálnou výškou dosahu aj pre osoby na vozíku



Riešenie obslužného pultu s nižšou výškou (Knižnica, Masarykova univerzita v Brne)

Priechody medzi nábytkom nesmú byť užšie ako 900 mm (len v prípade jednosmerného pohybu, avšak nie pri samoobslužných regáloch).

Výška dosahu osoby na vozíku alebo nižšieho vzrastu je v rozmedzí 400 mm - 1400 mm (optimálne 600 mm - 1200 mm) nad úrovňou podlahy. V tejto výške by mali byť umiestnené najžiadanejšie publikácie alebo časopisy.

Stolový nábytok musí umožňovať komfortný prístup aj osobám na vozíku, preto musí byť priestor pod stolom vysoký najmenej 700 mm, široký 800 mm a hlboký najmenej 500 mm. Optimálne sú výškovo nastaviteľné stoly.

Pri usporiadaní nábytku je potrebné pri niektorých pracovných stoloch vytvoriť voľnú manévrovaciu plochu \varnothing 1500 mm.

Knižnica by mala byť vybavená stolovou aj prenosnou elektronickou lupou, ktorá umožňuje zväčšovanie textu a obrázkov. Ďalej by mal byť k dispozícii skener s OCR softvérom s možnosťou skenovania študijnej literatúry v editovateľnej forme a prístupnej forme pre osoby so zrakovým postihnutím.

16.15. UBYTOVACIE ZARIADENIA

Priechod v predsieni ubytovacej bunky musí byť široký najmenej 1200 mm (optimálne 1500 mm). Ak do tejto šírky zasahuje dverné krídlo kúpeľne, odporúča sa nahradiť otváracie dvere posuvnými. Ak je v predsieni šatníková skriňa, musí byť pred ňou voľná manévrovacía plocha



Riešenie a usporiadanie stolov a regálov s optimálnou výškou dosahu aj pre osoby na vozíku (Knižnica, Masarykova univerzita v Brne)

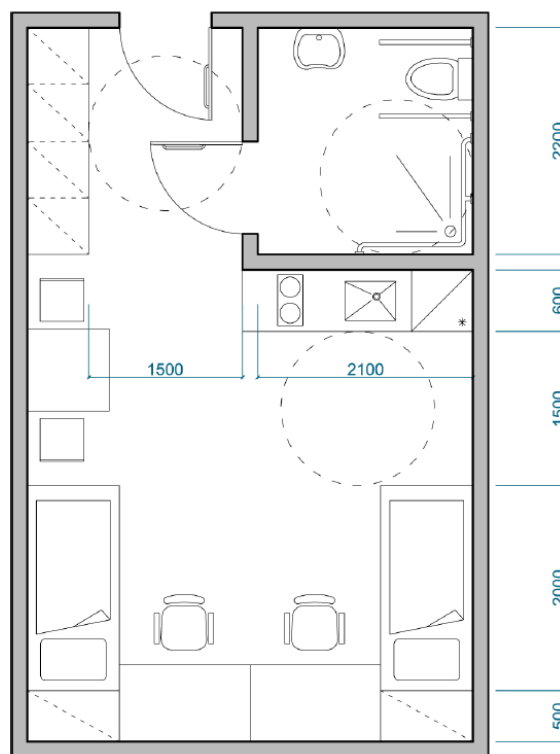

Rozmery dvojposteľovej izby s bezbariérovou kúpeľňou, kuchynským a jedáľenským kútom

najmenej \varnothing 1200 mm (optimálne \varnothing 1500 mm).

Minimálny rozmer bezbariérovej jednoposteľovej izby je 10 m² a dvojposteľovej izby 16 m², pričom rozmiestnenie nábytku musí umožňovať manévrovanie osoby na vozíku.

Samozrejmosťou by mali byť **bezbariérové prechody na balkón**, terasu, alebo loggiu; prah balkónových dverí môže mať výšku najviac 20 mm.

Všetky **ovládacie prvky a mechanizmy** (vrátane otvárania okien) musia byť umiestnené v **dosahovej výške** sediacej osoby (optimálne vo výške 1200 mm od podlahy).

Vedľa **postele** musí byť k dispozícii manévrovacia plocha \varnothing 1500 mm.

Stolová doska musí byť vo výške cca 750 mm, aby sa pod stôl dali zasunúť aj nohy a podrúčky osoby sediacej na vozíku. Vhodné sú výškovo nastaviteľné stoly. Pred stolom musí byť voľná manévrovacia plocha \varnothing 1500 mm.

Úložné priestory pri stole musia byť v dosahovej vzdialenosti sediacej osoby, pričom najvyššia polica na ukladanie musí byť vo výške najviac 1200 mm od podlahy. Pri stole musia byť k dispozícii elektrické zásuvky a zásuvka na internet v rozmedzí 500 -1200 mm od podlahy.

Pred **šatníkovou skriňou** by mala byť voľná manévrovacia plocha \varnothing 1500 mm. V skrini musí byť tyč na zavesenie šatstva vo výške 1200 mm od podlahy. Na uľahčenie dosahu je možné použiť aj pantografový



Riešenie úložných priestorov pomocou pantografového systému

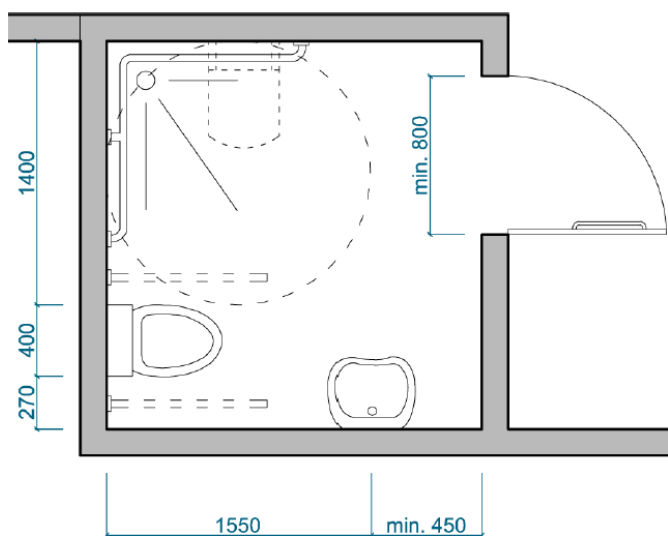

Minimálne rozmery bezbariérovej kúpeľne

systém (naklonenie šatníkovej tyče do nižšej výšky).

V **bezbariérovej kúpeľni** musí byť voľná manévrovací plocha \varnothing 1500 mm. Priestor **bezbariérovej sprchy** musí mať rozmer najmenej 1400 mm x 1400 mm. Bezbariérová sprcha musí byť v úrovni podlahy s odvodnením do podlahového vpustu alebo odtokového žľabu. Súčasťou vybavenia sprchy je sklopné sedadlo, zvislé a vodorovné držadlá na stene.

Vedľa **WC misy** musí byť k dispozícii priestor široký najmenej 800 mm na presadenie osoby z vozíka, pričom tento priestor môže byť zlúčený s priestorom bezbariérovej sprchy.

Umývadlo musí umožňovať zasunutie nôh osoby na vozíku, preto horná hrana by mala byť osadená vo výške 800 nad úrovňou podlahy a vhodné je použiť podomietkový alebo priestorovo úsporný sifón.

Zrkadlo má mať spodnú hranu v nižšej výške, aby bolo vyhovujúce aj pre osoby na vozíku, prípadne môže mať nastaviteľný sklon.

Kuchynský kút

V priestore **kuchynskej linky** musí byť voľná manévrovací plocha \varnothing 1500 mm.

Bezbariérová kuchynská linka by mala mať voľný priestor **pod drezom a varnou doskou**. Spodné skrinky je vhodné nahradiť mobilnými kontajnerovými skrinkami, ktoré možno podľa potreby presúvať. Miesto horných skriniek sa nad pracovnú dosku umiestňuje polica vo výške najviac 1200 mm od podlahy. Zabudované spotrebiče (chladnička a rúra) by sa mali osadiť do zvýšenej



Príklad bezbariérovej kúpeľne – sprcha v úrovni podlahy tvorí zároveň manévrovací priestor pri WC mise (f. Laufen)

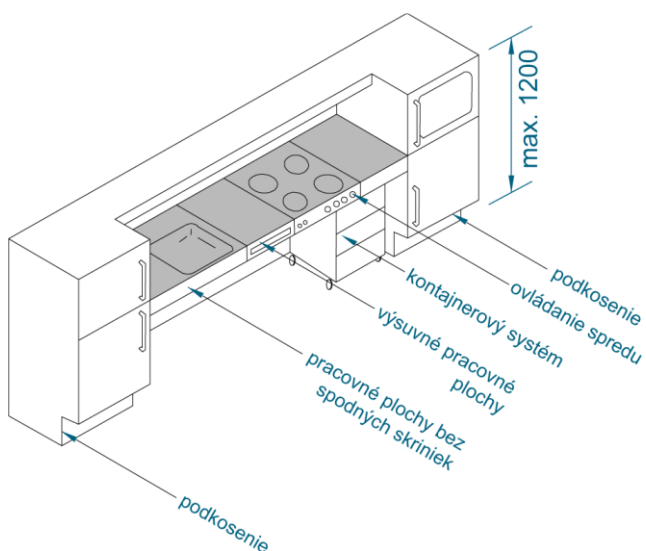

Riešenie bezbariérovej kuchynskej linky



Príklad riešenia bezbariérovej kuchynskej linky (Detský klub, Košice)

polohy, pričom spodná hrana spotrebiča by mala byť cca 500 mm od podlahy.

V ubytovacích jednotkách je vhodné zriadiť pri kuchynskej linke aj **jedálenský kút** so stolom s možnosťou pohodlného prístupu aj pre osobu na vozíku, preto musí byť za stolom voľný priestor cca 1400 mm a konštrukcia stola musí umožňovať voľnú výšku cca 700 mm na zasunutie nôh osoby na vozíku.



Príklad riešenia bezbariérovej kuchynskej linky (Študentský domov, MassArt, Boston)

MANUAL DEBARI
ZÁČIE ŠKÔL A ŠKOLSKÝCH ZA
E MANUAL SI
RIERIZÁCIE ŠKÔL A ŠKOLSKÝ
SKOLSKÝCH
RIERIZÁCIE ŠKÔL A ŠKOLSKÝ
IZÁCIE ŠKOL
SEGREGÁCIE ŠKÔL PRE ZRIA
KOLSKÝCH ZA
RIERIZÁCIE ŠKÔL A ŠKOLSKÝ
RIERIZÁCIE
RIERIZÁCIE ŠKÔL A ŠKOLSKÝ
SKOLSKÝCH
RIERIZÁCIE ŠKÔL A ŠKOLSKÝCH
CIE ŠKOLA A ŠK



MINISTERSTVO
ŠKOLSTVA, VEDY,
VÝSKUMU A ŠPORTU
SLOVENSKEJ REPUBLIKY